

SGS 400

PL Instrukcja montażu i obsługi

SKŁAD ZESTAWU

Ozn.	Nazwa	Ilość
1	Siłownik 24V	2
2	Moduł sterujący	1
3	Lewy uchwyt mocujący do słupka/ściany	1
4	Prawy uchwyt mocujący do słupka/ściany	1
5	Uchwyt mocujący skrzydło	2
6	Tarcza do ustalenia wymiarów	1
7	Naklejka informacyjna	1
Torebka na akcesoria do siłownika		
8	Element odblokowujący	2
9	Śruba elementu odblokowującego	2
10	Sworzeń mocujący siłownik do uchwytu na słupku/ścianie	2
11	Płaska podkładka M8x22	4
12	Obudowa indywidualnego oznaczenia pilota zdalnego sterowania	2

Ozn.	Nazwa	Ilość
Torebka na akcesoria do modułu sterującego		
13	Sznur uszczelniający	1
14	Naklejka modułu sterującego	2
15	Śruba pokrywy modułu	1
16	Klucz do odblokowania pokrywy modułu	1
17	Kątownik mocujący do ściany	1
18	Śruba mocująca moduł do kątownika	1
19	Uchwyt przewodu	1
20	Śruba uchwytu przewodu	2
21	Pilot zdalnego sterowania z 2 przyciskami	2

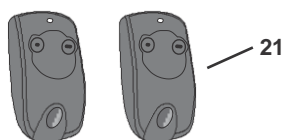
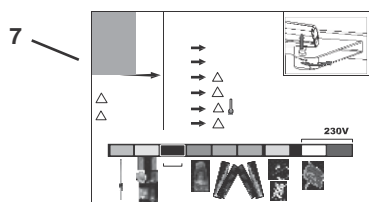
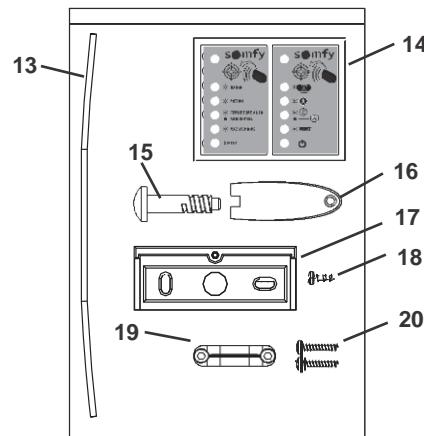
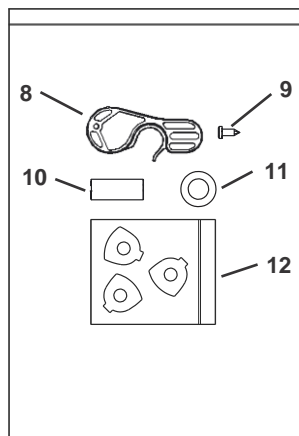
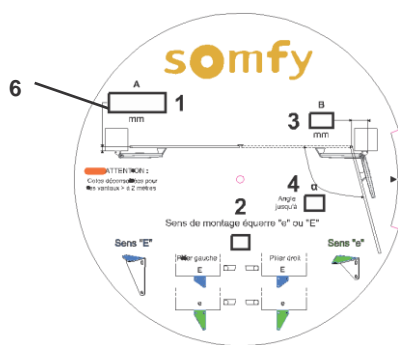
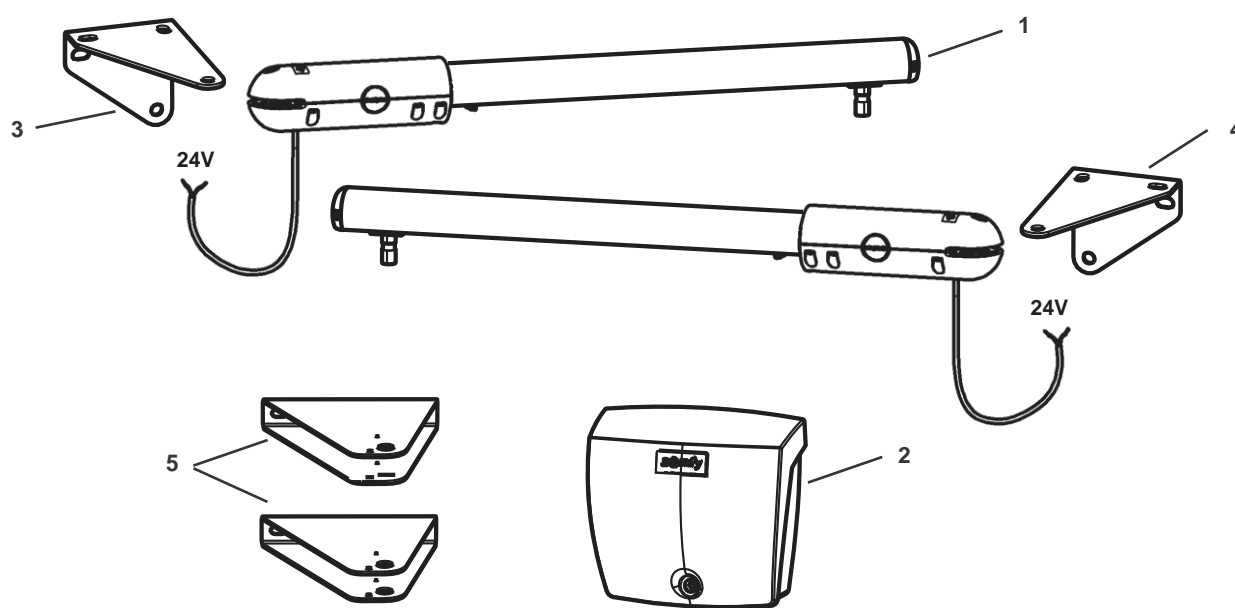

SZCZEGÓŁOWY OPIS PRODUKTU

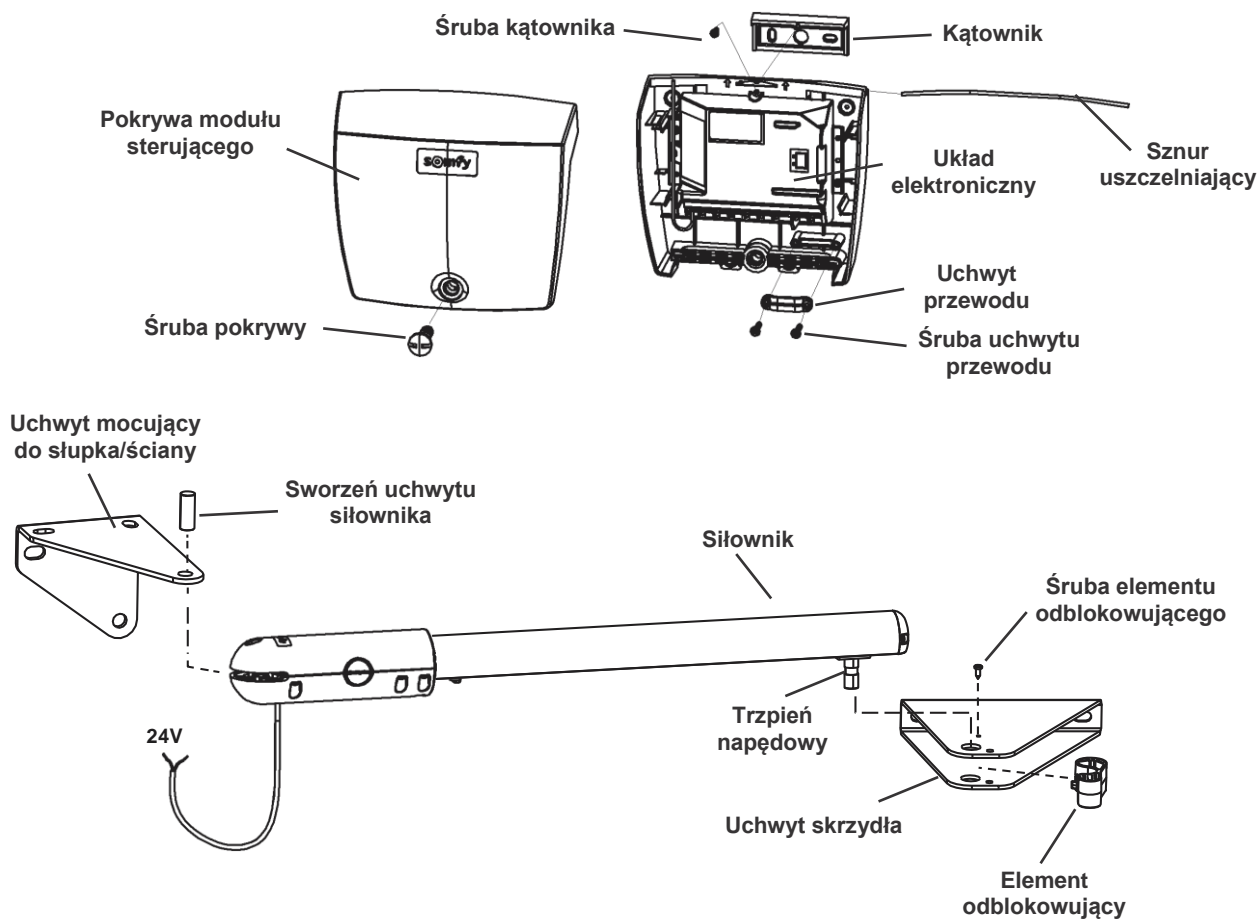

OGÓLNY SPIS TREŚCI

ZASADY BEZPIECZEŃSTWA	2
Wstęp	2
Wstępne kontrole	2
<i>Otoczenie instalacji</i>	2
<i>Stan elementu nośnego, na którym będzie zamontowany napęd</i>	2
<i>Specyfikacje bramy, do której będzie zamontowany napęd</i>	2
<i>Wymiary i maksymalny ciężar napędzanych skrzydeł bramy w zależności od siły wiatru</i>	2
Wstępna instalacja elektryczna	3
<i>Doprowadzenie zasilania sieciowego 230V (niekonieczne w przypadku zasilania energią słoneczną)</i>	3
<i>Ułożenie przewodów</i>	3
Zasady bezpieczeństwa dotyczące montażu	3
<i>Urządzenia zabezpieczające</i>	3
<i>Zalecenia dotyczące ubioru</i>	3
Zasady bezpieczeństwa dotyczące użytkowania	4
<i>Informacje na temat baterii</i>	4
Zasady bezpieczeństwa dotyczące konserwacji	4
Zapobieganie ryzyku	5
<i>Określenie stref niebezpiecznych</i>	5
<i>Środki ostrożności w celu wyeliminowania ryzyka</i>	5
Przepisy	6
Recykling i usuwanie zużytego sprzętu	6
<i>Ochrona środowiska</i>	6
<i>Recykling</i>	6
Pomoc techniczna	6
INFORMACJE OGÓLNE	7
Wprowadzenie	7
<i>Firma Somfy</i>	7
Prezentacja produktu	7
<i>Zakres stosowania</i>	7
<i>Wymiary i maksymalny ciężar skrzydeł</i>	7
<i>Wymiary napędów i modułu sterującego (w mm)</i>	7
<i>Dane techniczne</i>	8
Widok ogólny instalacji	8
Niezbędne narzędzia i śruby	9
<i>Narzędzia</i>	9
<i>Śruby</i>	9
Punkty do sprawdzenia przed wykonaniem instalacji	9
<i>Brama</i>	9
<i>Wzmocnienia</i>	9
<i>Ograniczniki zamknięcia</i>	10
<i>Zamek mechaniczny</i>	10
<i>Słupki</i>	10
Wstępna instalacja elektryczna	10
<i>Doprowadzenie zasilania sieciowego 230V (niekonieczne w przypadku zasilania energią słoneczną)</i>	10
<i>Połączenie między dwoma napędami</i>	10
<i>Połączenie fotokomórek</i>	10
<i>Połączenie innych akcesoriów</i>	10
MONTAŻ I URUCHOMIENIE	11
Przewiercenie otworów w słupkach	11
<i>Ustalenie wymiarów</i>	11
<i>Wyznaczenie osi AM i AH</i>	12
<i>Przewiercenie otworów w słupkach</i>	12

Mocowanie napędów do słupków	13
<i>Przymocowanie uchwytu mocującego do słupka</i>	13
<i>Zamontowanie siłownika w uchwycie mocującym</i>	13
Mocowanie napędów do skrzydeł	14
Montaż modułu sterującego	16
<i>Położenie modułu sterującego na słupku</i>	16
<i>Montaż sznura uszczelniającego</i>	16
<i>Mocowanie modułu sterującego do słupka</i>	16
Podłączenie napędów	18
Podłączenie do sieci elektrycznej	18
<i>Podłączenie modułu sterującego do zasilania sieciowego</i>	18
<i>Inne podłączenia (opcjonalne)</i>	18
Uruchomienie	19
<i>Prezentacja pilotów zdalnego sterowania</i>	19
<i>Przyklejenie naklejki modułu sterującego</i>	19
<i>Podłączenie instalacji do zasilania</i>	19
<i>Ustawienie ogranicznika otwarcia</i>	19
<i>Uruchomienie przyłączenia toru przesuwania skrzydeł</i>	20
<i>Zakończenie mocowania uchwytu skrzydła</i>	21
<i>Sprawdzenie położenia anteny</i>	21
<i>Zamknięcie obudowy modułu sterującego</i>	21
INDYWIDUALNE USTAWIENIA INSTALACJI	22
Działanie domyślne	22
<i>Działanie bramy w trybie sekwencyjnym i w trybie całkowitego otwarcia</i>	22
<i>Wykrycie przeszkody</i>	22
Zamykanie automatyczne	22
<i>Środki ostrożności</i>	22
<i>Włączenie trybu automatycznego zamykania</i>	22
<i>Wyłączenie trybu automatycznego zamykania</i>	23
<i>Działanie bramy w trybie automatycznego zamykania</i>	23
Otwarcie umożliwiające przejście pieszego	23
<i>Aktywacja funkcji otwarcia umożliwiającego przejście pieszego</i>	23
<i>Wyłączenie funkcji otwarcia umożliwiającego przejście pieszego</i>	23
<i>Działanie bramy w trybie otwarcia umożliwiającego przejście pieszego</i>	23
Programowanie pilotów	24
<i>Zestaw przycisków pilota zdalnego sterowania z 2 lub 4 przyciskami</i>	24
<i>Zaprogramowanie pilota zdalnego sterowania z 2 lub 4 przyciskami</i>	24
<i>Piloty zdalnego sterowania z 3 przyciskami</i>	24
Okablowanie akcesoriów	25
<i>Ogólny schemat okablowania akcesoriów</i>	25
<i>Fotokomórki</i>	25
<i>Pomarańczowe światło</i>	26
<i>Oświetlenie strefy</i>	26
<i>Zapasowy akumulator</i>	27
<i>Przełącznik kluczowy</i>	27
<i>Wideo domofon</i>	28
<i>Przewodowy panel z kodem</i>	28
<i>Niezależna antena</i>	28
Zestaw solarny	29
<i>Podłączenie do źródła zasilania energią słoneczną</i>	29
<i>Rady dotyczące użytkowania</i>	29
POMOC W USUWANIU USTEREK	30
<i>Diagnostyka</i>	30
<i>Pomoc techniczna</i>	30
<i>Wymiana baterii pilota</i>	30
<i>Usunięcie ustawień</i>	31
<i>Usunięcie zaprogramowanych ustawień i pilotów</i>	31
<i>Odblokowanie / zablokowanie napędów</i>	31

ZASADY BEZPIECZEŃSTWA

OSTRZEŻENIE: Ważne instrukcje dotyczące bezpieczeństwa. Przestrzeganie podanych zaleceń jest ogromnie ważne ze względu na bezpieczeństwo ludzi. Instrukcje te należy zachować.

OSTRZEŻENIE: Ważne instrukcje dotyczące bezpieczeństwa. Należy przestrzegać wszystkich instrukcji, ponieważ nieprawidłowy montaż może spowodować poważne obrażenia.

WSTĘP

Ważna informacja

Instalacja musi być zgodna z odpowiednimi normami i przepisami obowiązującymi w kraju, w którym jest wykonywana. Nieprzestrzeganie zaleceń może doprowadzić do powstania poważnych obrażeń ciała lub strat materialnych. **Somfy nie ponosi odpowiedzialności w tego typu przypadkach.**

Napęd spełnia wymogi w zakresie bezpieczeństwa, o ile jest prawidłowo zamontowany i użytkowany. Zalecamy jednakże przestrzeganie podanych tutaj zasad postępowania w celu uniknięcia problemów lub wypadku.

Używanie produktu poza zakresem stosowania określonym przez Somfy jest niedozwolone. Spowodowałoby ono zwolnienie producenta z odpowiedzialności oraz utratę gwarancji Somfy.

WSTĘPNE KONTROLE

Otoczenie instalacji

Aby zapewnić dostęp do napędów oraz możliwość ich odblokowania w przypadku awarii należy przewidzieć inne wejście na teren posesji.

Ustalone położenie do zamocowania napędu musi zapewniać możliwość ręcznego odblokowania produktu w sposób łatwy i bezpieczny.

Produkt nie może być instalowany w miejscach, w których występuje ryzyko wybuchu (obecność gazów, łatwopalnych oparów).

Stan elementu nośnego, na którym będzie zamontowany napęd

Nie należy montować napędu na elemencie nośnym, który jest w złym stanie lub został nieprawidłowo zainstalowany. Przed zamontowaniem napędu sprawdzić, czy część napędzana jest w dobrym stanie technicznym, została prawidłowo wyważona oraz otwiera się i zamyka we właściwy sposób.

Sprawdzić, czy:

- mocowania elementu nośnego są w dobrym stanie
- element nośny nie jest wyposażony w jakikolwiek system ręcznego lub elektrycznego blokowania
- punkty, w których będzie zamocowany napęd, są w doskonałym stanie technicznym i są stabilne. W przeciwnym razie konieczne będzie wykonanie prac murarskich w celu obudowania napędów i zapewnienia zgodności z podanymi zaleceniami.

Specyfikacje bramy, do której będzie zamontowany napęd

Nie ma możliwości użycia napędu do przesuwanej części bramy z wbudowaną furtką (chyba że napęd w ogóle nie może działać przy furtce w położeniu zabezpieczonym).







Należy sprawdzić, czy automatyczny mechanizm jest dostosowany do wymiarów i typu danego elementu nośnego. W przeciwnym razie automatyczny mechanizm będzie można zamontować dopiero po wprowadzeniu zmian do konstrukcji.

Ten automatyczny mechanizm został zaprojektowany do napędu bram dwuskrzydłowych w obiektach mieszkalnych.

W przypadku bram pełnych i podczas wiatru automatyczny mechanizm może nie działać prawidłowo.

W celu uzyskania większej precyzji działania poszczególnych typów napędzanych bram należy zapoznać się z informacjami podanymi w poniższej tabeli.

Wymiary i maksymalny ciężar napędzanych skrzydeł bramy w zależności od siły wiatru

Siła wiatru	Skutek	Produkt		SGS 201	SGS 400	SGS 502	EXAVIA 500
≥ 80 km/h	Brak możliwości poruszania się pod wiatr		Szerokość maks. Ciężar maks.	1,5 m 200 kg	1,5 m 200 kg	1,5 m 250 kg	1,5 m 250 kg
< 80 km/h > 40 km/h	Poruszanie się gałęzi drzew		Szerokość maks. Ciężar maks.	1,8 m 200 kg	2,5 m 200 kg	2,5 m 250 kg	2,5 m 250 kg
			Szerokość maks. Ciężar maks.	1,5 m 200 kg	1,5 m 200 kg	1,5 m 250 kg	1,5 m 250 kg
≤ 40 km/h	Przemieszczanie się ziaren piasku		Szerokość maks. Ciężar maks.	1,8 m 200 kg	2,5 m 200 kg	2,5 m 250 kg	2,5 m 250 kg
							
							



Brama ażurowa



Brama częściowo ażurowa



Brama pełna

WSTĘPNA INSTALACJA ELEKTRYCZNA

Doprowadzenie zasilania sieciowego 230V (niekonieczne w przypadku zasilania energią słoneczną)

Instalacja zasilania elektrycznego musi być zgodna z normami obowiązującymi w kraju, w którym zainstalowano produkt (NF C 15-100 we Francji) i powinna być wykonana przez wykwalifikowany personel. Należy użyć przewodu 3 x 1,5 mm², maksymalna długość przewodu = 300 m. Jeżeli do danej instalacji potrzebny jest przewód o długości powyżej 300 m, należy skorzystać z zasilania energią słoneczną. Linia elektryczna musi być:

- przeznaczona wyłącznie do zasilania napędu.
- zabezpieczona: – przy pomocy bezpiecznika lub samoczynnego wyłącznika 10 A,
– przy pomocy urządzenia typu różnicowego (30 mA).

Należy zapewnić możliwość wielobiegunowego odłączania zasilania. W przypadku podłączenia urządzeń zewnętrznych klasy 1 (oświetlenie strefy) konieczne jest podłączenie uziemienia. Zalecane jest zamontowanie odgromnika (maksymalne napięcie szczytowe 2 kV).

Ułożenie przewodów

Jeżeli przewody będą zakopane w ziemi, należy użyć osłony o średnicy wystarczającej na ułożenie w niej przewodu napędu oraz przewodów montowanych akcesoriów.

Jeżeli przeprowadzenie przewodów pod ziemią między słupkami nie jest możliwe, użyć przelotki, która wytrzyma przejazd pojazdów (nr kat. 2400484).

ZASADY BEZPIECZEŃSTWA DOTYCZĄCE MONTAŻU

Wszelkie podłączenia muszą być wykonywane przy wyłączonym zasilaniu i odłączonym akumulatorze. Nie wolno podłączać źródła zasilania (sieć, akumulator lub zestaw solarny) przed zakończeniem montażu. Upewnić się, czy strefy między częścią napędzaną a zlokalizowanymi w pobliżu elementami nieruchomymi, niebezpieczne ze względu na ryzyko związane z przesuwaniem się części napędzanej podczas otwierania

(zgniecenie, przycięcie, zakleszczenie), zostały wyeliminowane lub oznakowane w obrębie instalacji (patrz rozdział dotyczący zapobiegania ryzyku). Wprowadzanie zmian do któregośkolwiek z elementów dostarczonych w tym zestawie lub używanie jakiegokolwiek dodatkowego elementu, który nie był zalecany w instrukcji montażu napędu, jest surowo wzbronione. Podczas montażu, a zwłaszcza w czasie wprowadzania ustawień napędu, należy koniecznie upewnić się, czy żadna osoba nie przebywa w strefie przesuwania się elementu nośnego na początku oraz w trakcie trwania regulacji.

Nie stosować środków klejących do zamocowania napędu.

Kontrolować wzrokowo element nośny podczas przesuwania. Zachować ostrożność przy obsłudze napędu, aby uniknąć ryzyka obrażeń. Ręczne odblokowanie może spowodować niekontrolowane przemieszczenie elementu nośnego. Urządzenia sterujące zamontowane na stałe muszą być oddalone od elementów ruchomych i zainstalowane na wysokości co najmniej 1,5 m.

Po zakończeniu montażu sprawdzić, czy mechanizm jest prawidłowo wyregulowany oraz czy system zabezpieczający i wszelkie urządzenia do ręcznego wyłączenia systemu działają prawidłowo. Naklejkę wskazującą mechanizm ręcznego odblokowania należy przymocować w sposób trwały w pobliżu elementu

służącego do jego uruchamiania. Jeżeli żaden z przypadków opisanych w tej instrukcji nie znajduje zastosowania dla danej instalacji, należy koniecznie skontaktować się z firmą Somfy w celu uzyskania elementów niezbędnych do prawidłowego montażu produktu, bez ryzyka uszkodzeń.

Urządzenia zabezpieczające Używanie jakichkolwiek akcesoriów zabezpieczających niezatwierdzonych przez firmę Somfy jest zabronione. W przypadku napędów do bram wjazdowych i bram garażowych, montaż fotokomórek i pomarańczowego światła jest obowiązkowy, aby zapewnić działanie bramy w trybie automatycznym i w sytuacji, gdy element nośny znajduje się poza polem widzenia. Pomarańczowe światło musi być widoczne zarówno od wewnątrz, jak i z zewnątrz posesji.

Zgodnie z normą EN 12453, odnoszącą się do bezpieczeństwa użytkownika bram garażowych i bram wjazdowych o napędzie elektrycznym, stosowanie modułu TAHOMA / Somfy Box do sterowania automatyką bramy garażowej lub bramy wjazdowej, gdy te nie znajdują się w polu widzenia użytkownika, wymaga obowiązkowo zamontowania urządzenia zabezpieczającego typu fotokomórka w tym mechanizmie.

Prawidłowość działania fotokomórek należy kontrolować co 6 miesięcy.

Zalecenia dotyczące ubioru

Zdjąć biżuterię na czas montażu (bransoletka, łańcuszek lub inna). Przy wierceniu i spawaniu nosić specjalne okulary ochronne i używać stosownych zabezpieczeń (rękawice, nauszники ochronne itd.).

ZASADY BEZPIECZEŃSTWA DOTYCZĄCE OBSŁUGI

Niniejsze urządzenie może być używane przez dzieci w wieku co najmniej 8 lat oraz osoby, których zdolności fizyczne, sensoryczne lub mentalne są ograniczone, lub przez osoby nie posiadające doświadczenia lub wiedzy, jeżeli są one objęte właściwym nadzorem albo jeżeli otrzymały wcześniej odpowiednie instrukcje dotyczące bezpiecznej obsługi urządzenia i zostały poinformowane o ewentualnych zagrożeniach. Dzieci nie powinny bawić się urządzeniem. Czyszczenie i prace konserwacyjne, za które odpowiedzialny jest użytkownik, nie mogą być wykonywane przez dzieci bez nadzoru.

Poziom ciśnienia akustycznego ważonego A napędu jest niższy lub równy 70 dB(A). Dźwięk emitowany przez konstrukcję, do której napęd będzie podłączony, nie jest brany pod uwagę.

Każdy potencjalny użytkownik musi zapoznać się z zasadami korzystania z automatycznego mechanizmu, czytając instrukcję obsługi tego mechanizmu. Należy koniecznie upewnić się, czy żadne nieprzeszkolone osoby (w tym dzieci) nie będą mogły uruchomić elementu nośnego. Sterowanie otwieraniem i zamykaniem może odbywać się wyłącznie, gdy element nośny jest dokładnie widoczny. Przed uruchomieniem elementu nośnego trzeba upewnić się, czy w strefie jego przemieszczania nie przebywają żadne osoby.

Należy obserwować przesuwanie się elementu nośnego i pilnować, aby wszyscy zachowali bezpieczną odległość, aż zakończy się cykl ruchu. Dzieci nie powinny bawić się zamontowanymi na stałe urządzeniami sterującymi. Piloty zdalnego sterowania muszą znajdować się poza zasięgiem dzieci. Należy pilnować dzieci, aby mieć pewność, że nie bawią się napędem lub w pobliżu napędu.

Podczas używania przełącznika bez blokady, upewnić się, że inne osoby znajdują się w odpowiedniej odległości od bramy.

Nie wolno celowo blokować ruchu elementu nośnego.

W przypadku nieprawidłowego działania trzeba odłączyć zasilanie, uruchomić awaryjne odblokowanie, aby zapewnić dostęp na posesję i skontaktować się z działem pomocy technicznej Somfy. Nie należy próbować otwierać ręcznie elementu nośnego, jeżeli napęd nie został odblokowany. Uruchomienie urządzenia do ręcznego odblokowania może spowodować niekontrolowany ruch części napędzanej w wyniku usterek mechanicznych lub w sytuacji, gdy brama nie jest prawidłowo wyważona.

Nie należy modyfikować podzespołów napędu.

Żadne naturalne przeszkody (gałąź, kamień, wysoka trawa itd.) nie powinny blokować ruchu elementu nośnego. Informacje na temat baterii Nie wolno pozostawiać baterii / baterii pastylkowych / akumulatorów w zasięgu dzieci. Należy je przechowywać w miejscu niedostępnym dla dzieci. Występuje niebezpieczeństwo połknięcia tych elementów przez dzieci lub zwierzęta domowe. Ryzyko śmierci! Jeżeli, pomimo wszystko, zaistnieje taka sytuacja, należy natychmiast skontaktować się z lekarzem lub udać się do szpitala.

Uważać, aby nie wytworzyć zwarcia w bateriach, nie wrzucać ich do ognia ani nie ładować. Występuje ryzyko wybuchu.

ZASADY BEZPIECZEŃSTWA DOTYCZĄCE KONSERWACJI

OSTRZEŻENIE: Podczas czyszczenia, wykonywania czynności konserwacyjnych i wymiany części napęd musi być odłączony od źródła zasilania. Przed rozpoczęciem jakichkolwiek czynności w obrębie napędu należy koniecznie zapoznać się dokładnie z zaleceniami podanymi w tej instrukcji.

Wykonywać częste kontrole instalacji, w celu wykrycia niewłaściwego wyważenia lub wszelkich śladów zużycia albo uszkodzenia przewodów, sprężyn i elementów montażowych. Nie używać napędu, jeżeli konieczna jest jego naprawa lub regulacja. Elementy nośne w złym stanie technicznym należy naprawić, wzmocnić, a nawet wymienić. Sprawdzić prawidłowe dokręcenie śrub i mocowań poszczególnych elementów napędu.

Przy obsłudze serwisowej i naprawie używać wyłącznie oryginalnych części. Wprowadzanie jakichkolwiek zmian technicznych, elektronicznych lub mechanicznych w obrębie napędu musi być uzgodnione z naszym działem technicznym; w przeciwnym razie gwarancja zostanie natychmiast anulowana i bezpieczeństwo nie będzie już zapewnione.

Nigdy nie należy czyścić napędu za pomocą urządzenia do czyszczenia wodą pod wysokim ciśnieniem. Co roku konieczne jest przeprowadzanie kontroli napędu przez wykwalifikowany personel. W celu wykonania wszelkich bezpośrednich napraw napędu prosimy o kontakt z działem pomocy technicznej Somfy.

Jeżeli instalacja jest wyposażona w fotokomórki i/lub pomarańczowe światło, należy systematycznie czyścić elementy optyczne fotokomórek i pomarańczowe światło. Trzeba upewnić się, czy gałęzie drzew lub krzaki nie utrudniają działania fotokomórek.

Określenie stref niebezpiecznych

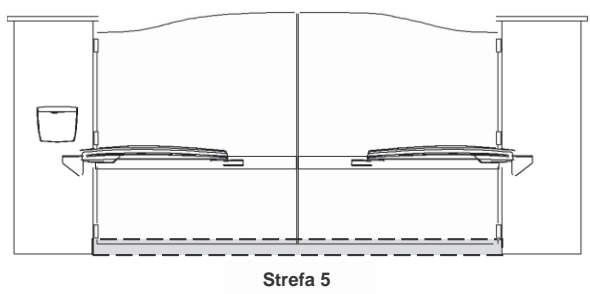

Środki ostrożności w celu wyeliminowania ryzyka

STREFA 1 Ryzyko uderzenia i przygniecenia



Rozwiązanie:
Wykrycie przeszkody przez fotokomórki

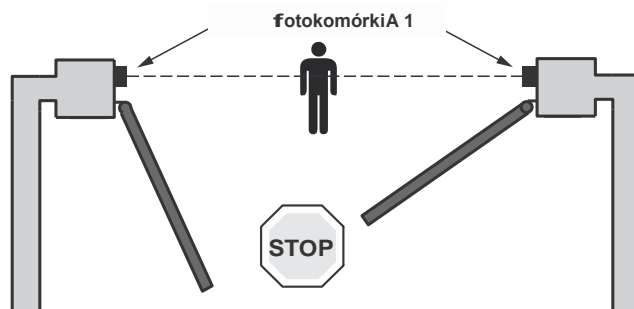

STREFA 2 Ryzyko przygniecenia i przycięcia rąk

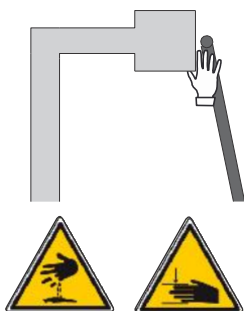

Rozwiązanie:
Jeżeli w obrębie danej instalacji znajduje się strefa, w której występuje ryzyko przycięcia części ciała, należy zastosować jedno z poniższych rozwiązań:
- pozostawić odległość minimum 10 cm pomiędzy skrzydłem a słupkiem/ścianą
- ściąć narożnik słupka, nie osłabiając jego konstrukcji

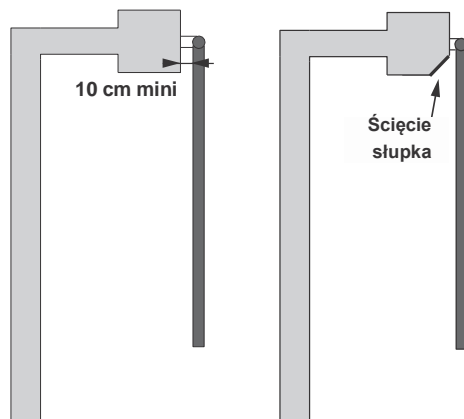

STREFA 3 Ryzyko uderzenia



Rozwiązanie:
Wykrycie przeszkody wewnątrz napędu

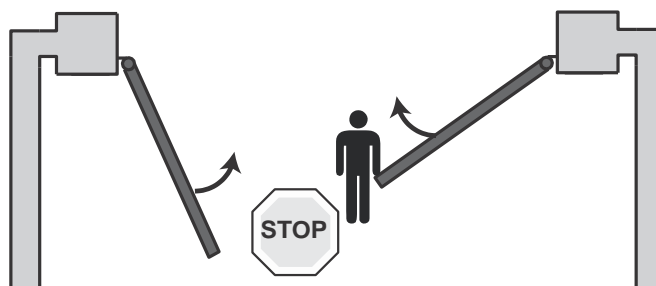

STREFA 4

Ryzyko uwięzienia i przygniecenia



Rozwiązanie:

Wykrycie przeszkody wewnątrz napędu
Jeżeli występuje ryzyko uwięzienia użytkownika w strefie pomiędzy skrzydłami bramy a elementami nieruchomymi, należy pozostawić między nimi minimum 50 cm odstępu.

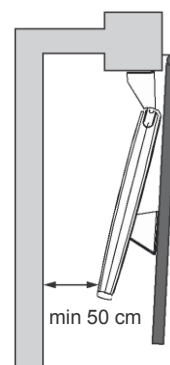

STREFA 5

Ryzyko obrażeń stóp



Rozwiązanie:

Jeżeli pomiędzy dolną częścią skrzydeł bramy a podłożem znajduje się strefa niebezpieczna dla stóp, należy pozostawić odległość minimum 12 cm lub maksimum 5 mm między dolną częścią skrzydeł a podłożem.

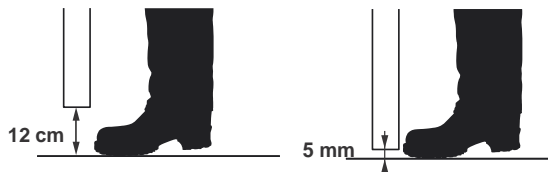

ZGODNOŚĆ Z PRZEPISAMI

Ten produkt jest zgodny z podstawowymi wymogami Dyrektywy Maszynowej 2006/42/WE oraz Dyrektywy RTT&E 1999/5/WE. Deklaracja zgodności jest dostępna pod adresem www.somfy.com/ce (EXAVIA 500 / SGS201 / SGS 400 / SGS 501 / WISPA 800). Produkt dopuszczony do użytku w Unii Europejskiej, w Szwajcarii i Norwegii.

RECYKLING I USUWANIE ZUŻYTEGO SPRZĘTU

Ochrona środowiska

Automatyczny mechanizm bramy oraz jego opakowanie składają się z różnych materiałów, z których jedne muszą być poddane recyklingowi, a inne usunięte. Żadne elementy nie mogą być wyrzucone do środowiska lub razem z odpadami z gospodarstwa domowego. Demontaż poszczególnych elementów zestawu w celu oddzielenia różnych materiałów musi być wykonany przez wykwalifikowany personel.

Elementy muszą być posortowane według typu: Baterie i akumulatory / Karty elektroniczne / Tworzywa sztuczne / Elementy metalowe / Tektura i papier / Pozostałe Posortowane elementy należy powierzyć odpowiedniej jednostce zajmującej się recyklingiem, natomiast pozostałe materiały przekazać do punktu zbiórki odpadów.

Recykling

Zużytych baterii lub akumulatorów nie wolno wyrzucać razem z odpadami z gospodarstwa domowego. Użytkownik jest zobowiązany przekazać wszystkie zużyte urządzenia elektroniczne i elektryczne do specjalnego punktu zbiórki odpadów w celu ich wtórnego przetworzenia. Nie należy wyrzucać urządzenia anego z użytku razem z odpadami z gospodarstwa domowego.

Niebezpieczne substancje, które może ono zawierać, stanowią zagrożenie dla zdrowia i środowiska. Urządzenie takie trzeba przekazać jego dystrybutorowi lub skorzystać z systemu selektywnej zbiórki odpadów udostępnionego przez władze danej gminy.

POMOC TECHNICZNA

Pomimo ogromnej staranności, z jaką zaprojektowaliśmy nasze produkty i przygotowaliśmy do nich instrukcje, może się zdarzyć, że pojawią się trudności w montażu automatycznego mechanizmu lub dodatkowe wątpliwości. W takim przypadku prosimy o kontakt, a nasi specjaliści udzielą Państwu odpowiedzi na wszelkie pytania.

INFORMACJE OGÓLNE

Wprowadzenie

Dziękujemy za wybór produktu Somfy. Został on zaprojektowany, wyprodukowany i wprowadzony do sprzedaży przez Somfy zgodnie z zasadami kontroli jakości określonymi w normie ISO 9001.

Firma Somfy

Firma Somfy projektuje, produkuje i sprzedaje napędy oraz automatyczne mechanizmy do systemów wyposażenia domu. Wszystkie produkty Somfy - napędy do bram wjazdowych i garażowych oraz rolet, systemy alarmowe, układy sterowania oświetleniem, termostaty ogrzewania, spełniają oczekiwania Klientów w dziedzinie bezpieczeństwa, komfortu użytkowania i oszczędnego zużycia energii. Procedura zapewnienia jakości w firmie Somfy opiera się na zasadzie stałego doskonalenia. Dzięki niezawodności naszych produktów marka Somfy zyskała renomę i jest synonimem innowacji i perfekcji technologicznej na całym świecie.

Produkt ten jest ściśle dostosowany do głównych przepisów i specyfikacji w dziedzinie bezpieczeństwa, nałożonych na mocy dyrektywy zgodnie z normą EN 60335-2-103 Lipiec 2004.

Prezentacja produktu

Zakres stosowania

Ten automatyczny mechanizm został zaprojektowany do napędu bram dwuskrzydłowych w domach jednorodzinnych.

Wymiary i maksymalny ciężar skrzydeł

Maksymalny ciężar każdego skrzydła (P)	250 kg
Maksymalna wysokość każdego skrzydła (h)	2 m
Minimalna szerokość każdego skrzydła (L)	1 m
Maksymalna szerokość każdego skrzydła (L)	2.5 m

Typ bramy (pełna / ażurowa) oraz warunki klimatyczne (występowanie silnego wiatru) mogą spowodować zmniejszenie podanych wartości maksymalnych (dodatkowe informacje na ten temat znajdują się w rozdziale "kontrola wstępna" na stronie 2).

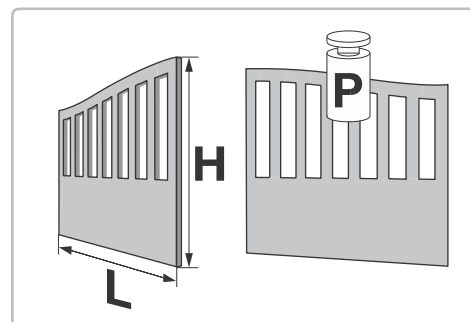

④ Wymiary napędów i modułu sterującego (w mm)

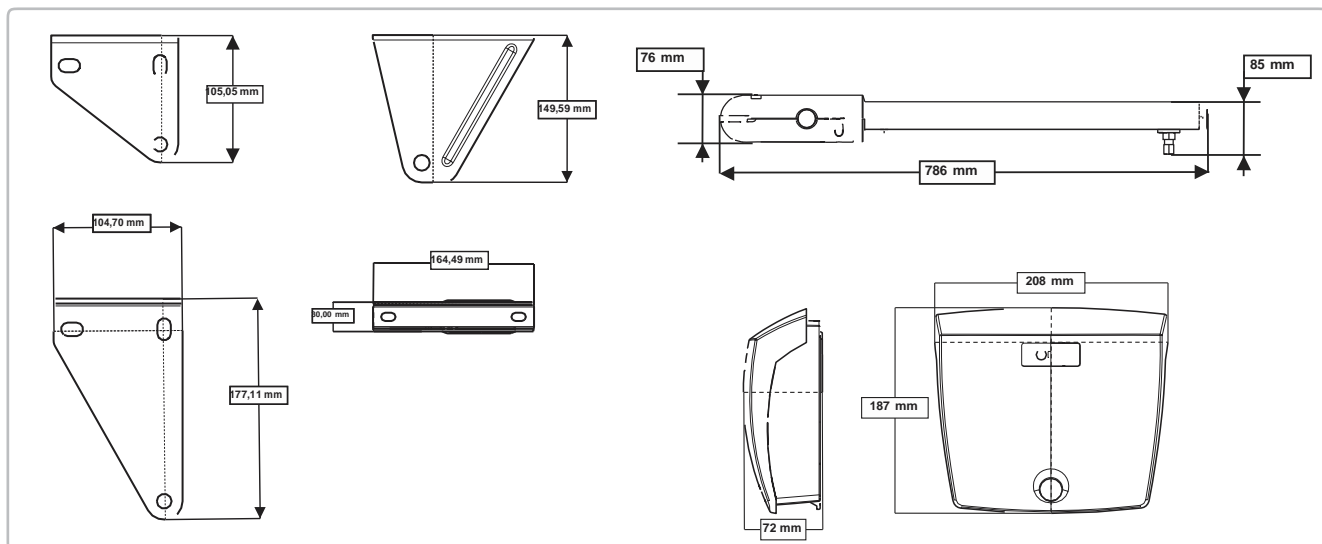

④ Dane techniczne

Zasilanie	230 V-50Hz / 24V (w trybie zasilania energią słoneczną)
Typ napędu	24 V Moc
napędu	120 W
Maksymalne zużycie energii (z oświetleniem strefy)	600 W
Zużycie energii w trybie czuwania	3 W (z akcesoriami)
Maksymalna, dzienna ilość cykli pracy	20 cykli / dziennie 10 cykli / dziennie w trybie zasilania energią słoneczną
Czas otwierania*	20 s minimum w zakresie 90°
Automatyczne wykrywanie przeszkody	Zgodnie z normą EN 12 453
Temperatura działania	-20°C do +60°C
Oslona termiczna	Tak
Stopień ochrony	IP 44
Wbudowany odbiornik fal radiowych	Tak
Piloty zdalnego sterowania: - Częstotliwość radiowa - Zasięg użytkowania - Ilość ustawień w pamięci	433,42 MHz ~ 30 m 16
Możliwe podłączenia: - Wyjście pomarańczowego światła - Wyjście oświetlenia - Wyjście zasilania akcesoriów - Wejście zapasowego akumulatora - Wejście fotokomórek - Wejście sterowania typu styk bezpotencjałowy	Miganie, 24 V, 10 W 500 W maksymalnie przy 230 V 24 Vdc / 15 W maksymalnie Tak Tak Tak, wyłącznie przy 230 V

* Dotyczy bramy o masie 50 kg, automatyczne przyuczenie prędkości bramy w zależności od jej ciężaru.

Widok ogólny instalacji

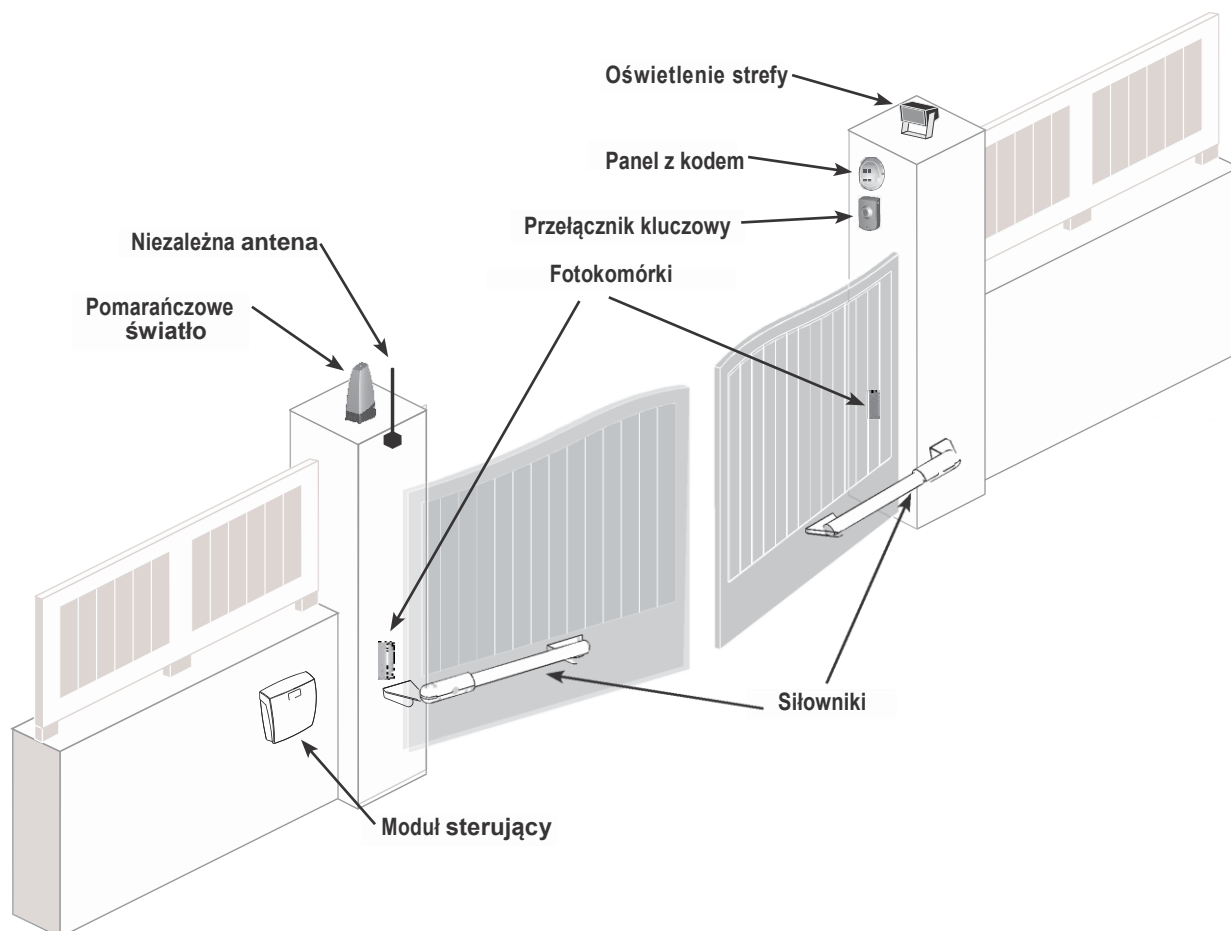

Niezbędne narzędzia i śruby

Narzędzia

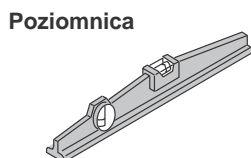
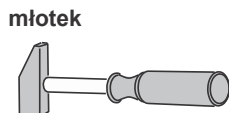
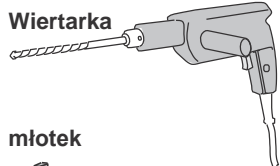

Śrubokręty krzyżakowe

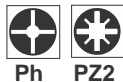
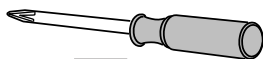

Śrubokręt płaski

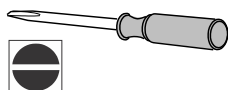

Klucz imbusowy 6-kątny o średnicy 3



Klucz nasadowy fajkowy

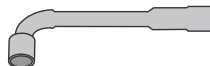

Klucz płaski



Obcęgi

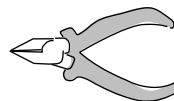

Szczypce do zdejmowania izolacji

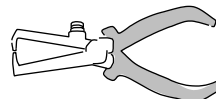

Puszka rozgałęźna IP 55

Miarka

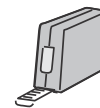

Ołówek

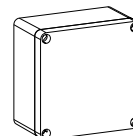
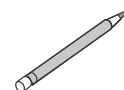

Śruby

Śruby nie są dostarczane w zestawie z produktem.

Należy użyć śrub dostosowanych do wspornika mocującego

Do zamocowania...	Ilość	
UCHWYTÓW DO SŁUPKÓW/ŚCIAN		
	Śruby i mocowania dostosowane do materiału, z którego jest wykonany słupek/ściana (śruby, sworznie, kotwy chemiczne itd.): - średnica: 8 do 10 mm - z łbem sześciokątnym	6
	Podkładki: - średnica wewnętrzna: 8 do 10 mm - średnica zewnętrzna: 16 do 20 mm Nakrętki: - średnica: 17 mm	6
UCHWYTÓW DO SKRZYDEŁ		
	Śruby i mocowania dostosowane do materiału wzmocnienia skrzydeł: - średnica: 8 mm - długość dostosowana do grubości wzmocnienia skrzydeł	6
	Podkładki dostarczone w zestawie - średnica wewnętrzna: 8 mm - średnica zewnętrzna: 22 mm	6
MODUŁ STERUJĄCY		
	Śruby i mocowania dostosowane do materiału, z którego jest wykonany słupek/ściana - śruba o średnicy: 3,5 do 4,5 mm - z łbem stożkowym lub soczewkowym - kołki "S" do betonu: S5, S6 lub S8	4

Punkty do sprawdzenia przed wykonaniem instalacji

Brama

Brama jest w dobrym stanie technicznym: otwiera się i zamyka bez użycia siły.

Podczas całego cyklu przesuwania brama pozostaje w położeniu poziomym. Otwiera się do wewnątrz posesji.

Wzmocnienia

Napędy muszą być zamocowane na poziomych wzmocnieniach skrzydeł bramy.

Wzmocnienia te powinny być umieszczone dokładnie na wysokości 1/3 bramy. W

przypadku braku wzmocnień należy zastosować metalowe płyty oporowe o grubości około 4 mm.

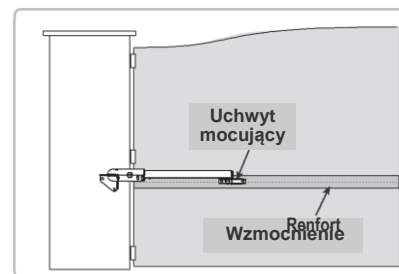

Ograniczniki zamknięcia

Ograniczniki przymocowane solidnie do podłoża muszą powodować zatrzymanie ruchu bramy podczas zamykania.

Ograniczniki otwarcia są wbudowane w napęd (patrz strona 19).

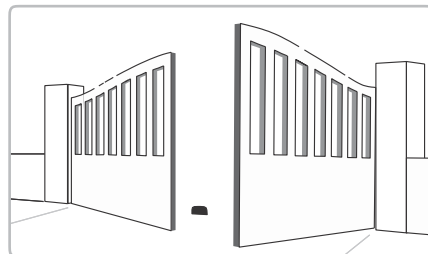

Zamek mechaniczny

Jeżeli brama jest wyposażona w zamek mechaniczny, należy go

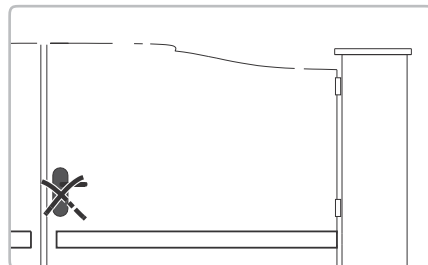

Słupki

Słupki muszą mieć solidną konstrukcję i szerokość co najmniej 21 cm. W przeciwnym razie może okazać się konieczna przebudowa w celu zapewnienia prawidłowego osadzenia i zamocowania kątownika.

Nie należy mocować kątownika tuż przy słupku: ryzyko wyłamania.

Wstępna instalacja elektryczna

Doprowadzenie zasilania sieciowego 230V (niekonieczne w przypadku zasilania energią słoneczną)

Doprowadzić zasilanie elektryczne 230 V przy pomocy **przewodu 3 x 1,5 mm²** do jednego ze słupków i jak najbliżej modułu

Połączenie między dwoma napędami

Połączyć słupki ze sobą przy pomocy **przewodu 2 x 1 mm²**.

Przygotować puszkę rozgałęźną IP 55 do połączenia ze sobą napędów.

Połączenie fotokomórek

- Połączyć słupki ze sobą przy pomocy **przewodu 2 x 0,75 mm²**.
- Przewód powinien przebiegać pod fotokomórkami.

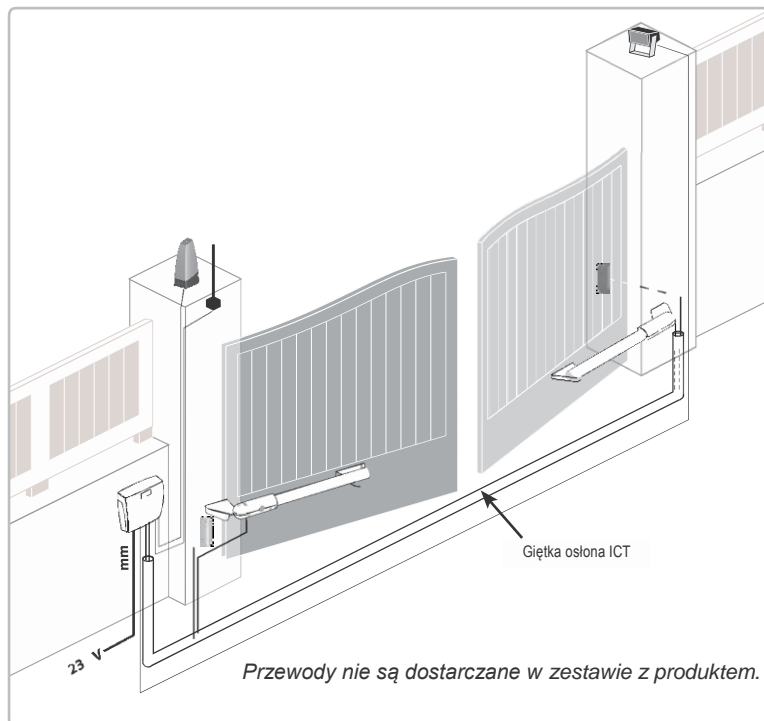

- Przeprowadzić osłonę na przewody fotokomórek przez każdy słupek.

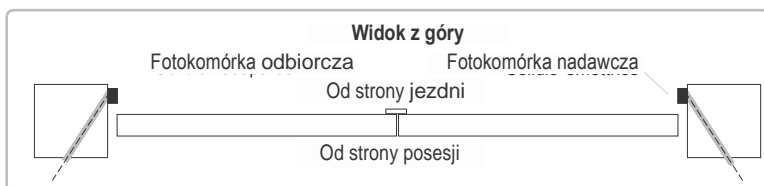

Połączenie innych akcesoriów

Patrz strona 25.

MONTAŻ I URUCHOMIENIE

1 Przewiercenie otworów w słupkach

Ustalenie wymiarów

Określić wymiary przy pomocy tarczy (6), aby ustalić położenie napędów na słupkach.

Uwaga: Podczas pomiarów skrzydła bramy oraz ich zawiasy muszą znajdować się w tej samej osi. **Przypomnienie:** Pomiędzy skrzydłami bramy a elementami nieruchomymi należy zachować odstęp minimum 50 cm (patrz strona 6).

1 Zmierzyć wartość A.

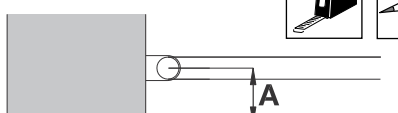

Ustawić na tarczy zmierzoną wartość A.

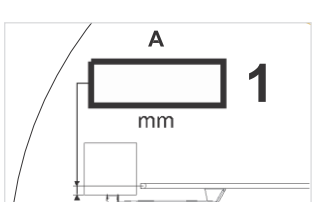

UWAGA
Wymiary niezalecane dla skrzydeł > 2 metrów

3 Ustalić wymiar B

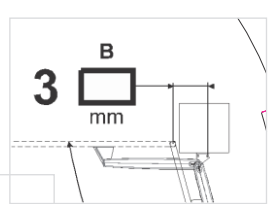

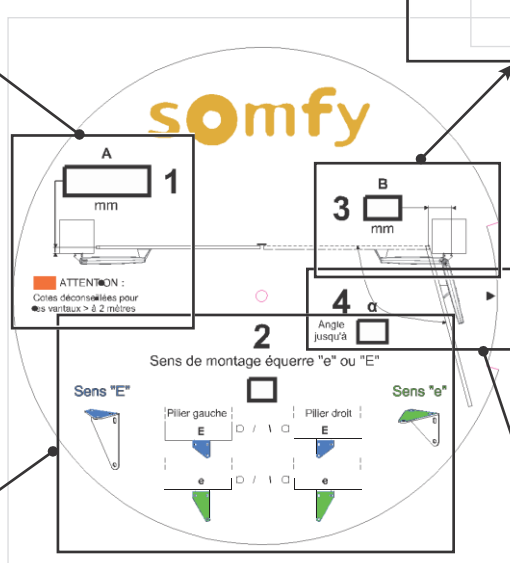

ATTENTION :
Cotes déconseillées pour les ventaux > 8,2 mètres

Angle jusqu'à α

Sens de montage équerre "e" ou "E"

Sens "E" Pillier gauche Pillier droit Sens "e"

E / e E / e

2 Określić kierunek montażu (e lub E) uchwyty mocującego siłownik do słupka.

Kierunek montażu kątownika «e» lub «E»

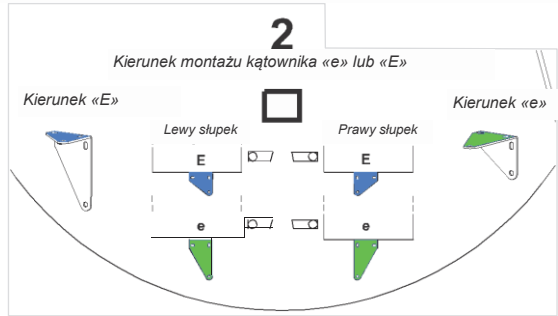

Kierunek «E» Lewy słupek Prawy słupek Kierunek «e»

Uważać na kierunek mocowania górnej i dolnej części uchwyty.

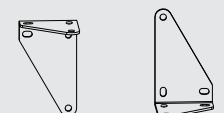

Kierunek prawidłowy Kierunek nieprawidłowy

4 Określić maksymalny kąt otwarcia α .

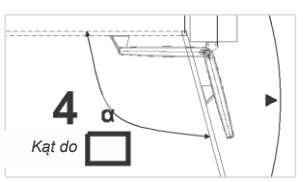

Kąt do α

Przypadek szczególny: wymiar A ma wartość ujemną
Jeżeli wymiar A ma wartość ujemną, zawiasy skrzydła znajdują się przed słupkiem. Należy dołączyć podkładkę, aby uchwyt mocujący siłownik znalazł się w osi zawiasu skrzydła, a wymiar A był równy 0 cm.

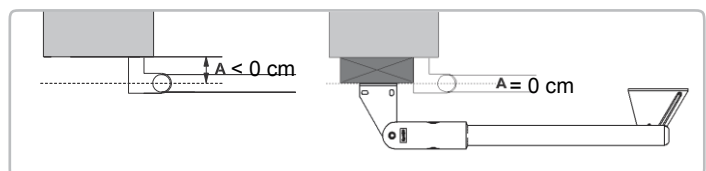

Wyznaczenie osi AM i AH

- 1 Nanieść **wymiar B** na słupek, odnosząc się do osi zawiasu i zaznaczyć na słupku **oś pionową AM**.
- 2 Zaznaczyć na słupku **oś poziomą AH**, w połowie wysokości wzmocnienia.

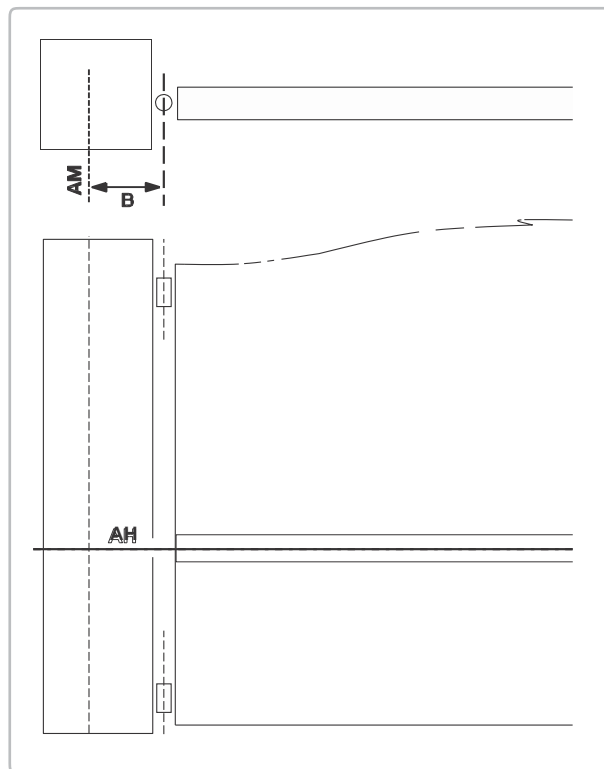

Kontrola przed rozpoczęciem następnego etapu
Czy osie AM i AH zostały prawidłowo zaznaczone?

Przewiercenie otworów w słupkach

- 1 Wyrównać oznaczenia wykonane na uchwycie względem osi AH, a krawędź uchwytu względem osi AM.
Uwaga: Oznaczenia wykonane na uchwycie znajdują się pod podłużnymi otworami.

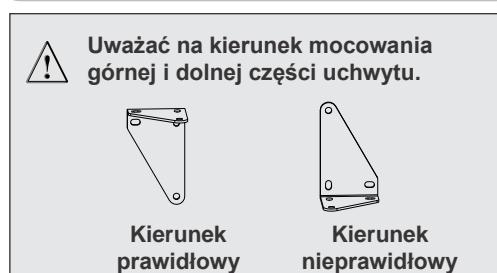
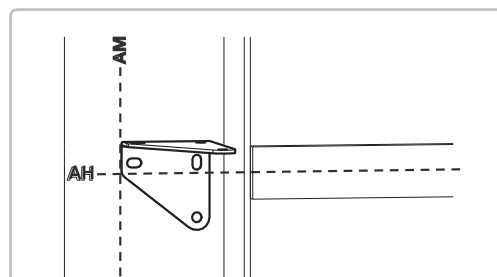
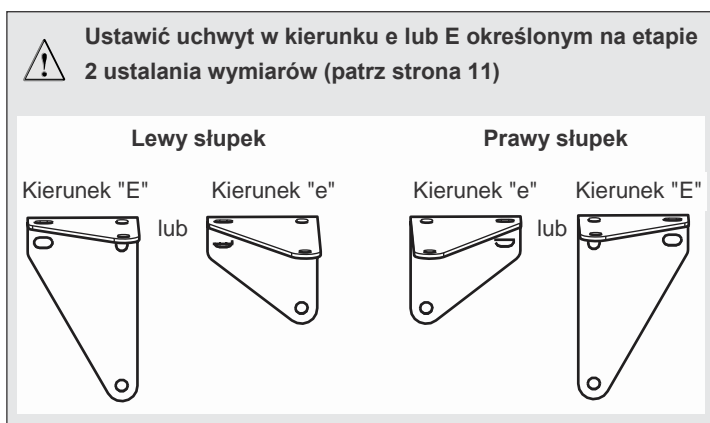

- 2 Sprawdzić poziome ustawienie uchwytu, a następnie zaznaczyć otwory mocowania uchwytu.
- 3 Przewiercić 3 otwory w każdym słupku w zaznaczonych miejscach (średnice otworów dostosowane do odpowiednich śrub i mocowań są podane na stronie 9).

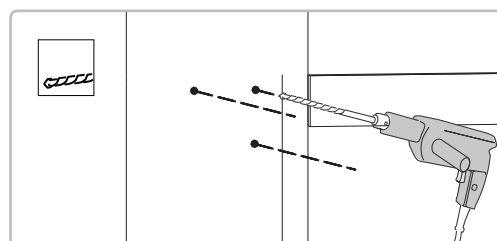
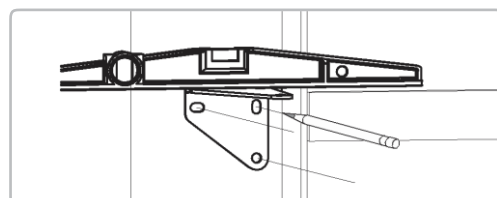

2 Mocowanie napędów do słupków

Przymocowanie uchwyty mocującego do słupka

- 1 Przymocować uchwyt mocujący do słupka przy pomocy odpowiednio dostosowanych śrub i mocowań na wsporniku mocującym.
- 2 Sprawdzić wysokość uchwyty. W razie potrzeby dokręcić z większą siłą.

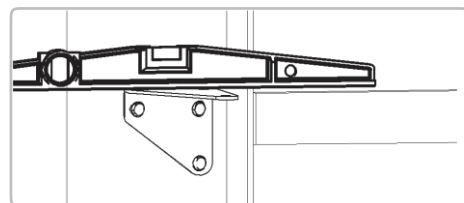
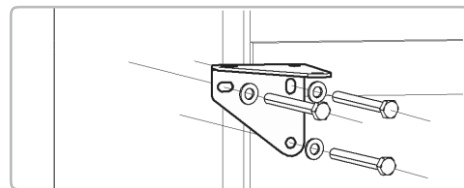

Kontrola przed rozpoczęciem następnego etapu

Czy została wykonana kontrola dokładnego wypoziomowania uchwytów na słupkach?

Zamontowanie siłownika w uchwycie mocującym

- 1 Zamontować siłownik w uchwycie mocującym.
- 2 Zablokować go przy pomocy sworznia (10).

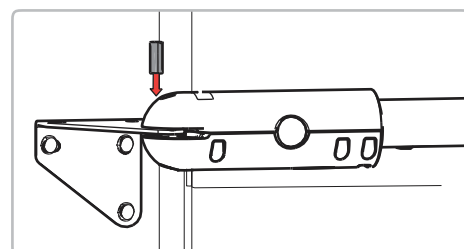
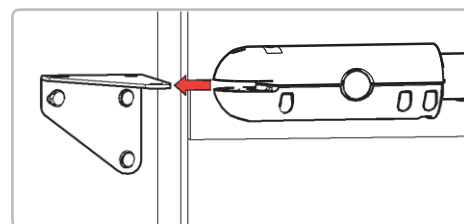

3 Mocowanie napędów do skrzydeł

 Nigdy nie uruchamiać siłownika przed zakończeniem jego mocowania na skrzydle. W przeciwnym razie może to doprowadzić do niewłaściwego wyregulowania jego wewnętrznego ogranicznika i nieprawidłowego działania. Dostarczane siłowniki są umieszczone na wewnętrznym ograniczniku zamknięcia (położenie fabryczne).

- 1 Zamocować element odblokowujący (8) w uchwycie mocującym skrzydło (5) przy pomocy śruby (9).

 W celu prawidłowego wykorzystania elementu odblokowującego, należy zachować kierunek montażu podany na schemacie. Nie montować śruby od spodu.

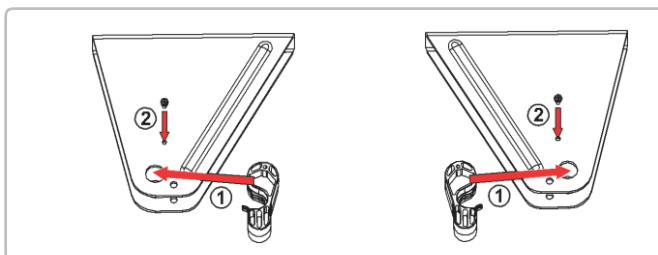

- 2 Zamontować siłownik w uchwycie mocującym skrzydło. Przyjąć element odblokowujący na trzpieniu napędowym siłownika w celu zablokowania trzpienia.

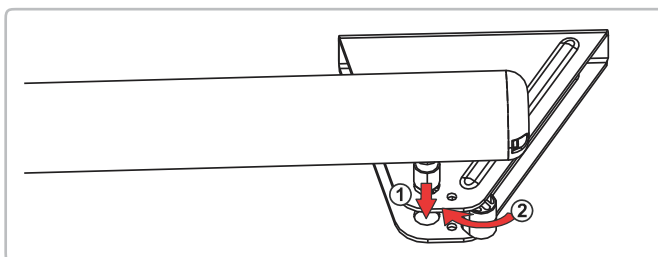

- 3 Zamknąć bramę.

 W położeniu zamkniętym skrzydła bramy muszą być dokładnie dosunięte do ogranicznika w podłożu, a siłownik do ogranicznika wewnętrznego.

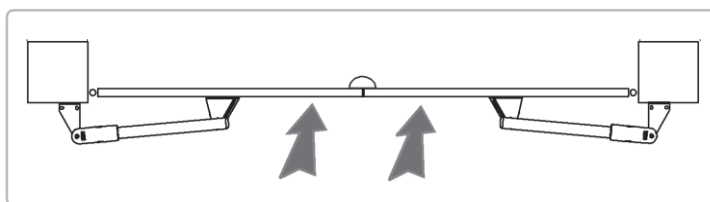

- 4 Dosunąć uchwyt mocujący skrzydło do wzmocnienia skrzydeł. Sprawdzić, czy siłownik jest wypoziomowany.

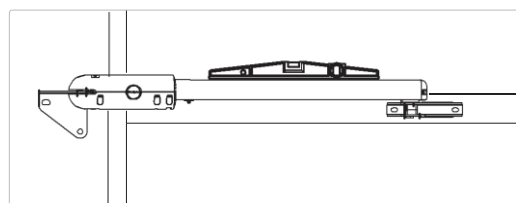

- 5 Umieścić oznaczenia na bokach uchwytu mocującego skrzydło.

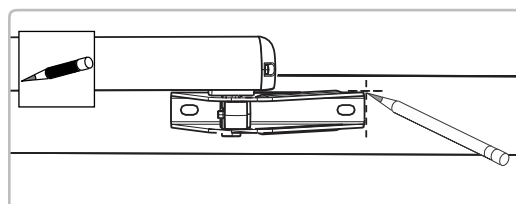

- 6 Odpiąć element odblokowujący, a następnie wyjąć siłownik z uchwytu mocującego skrzydło.

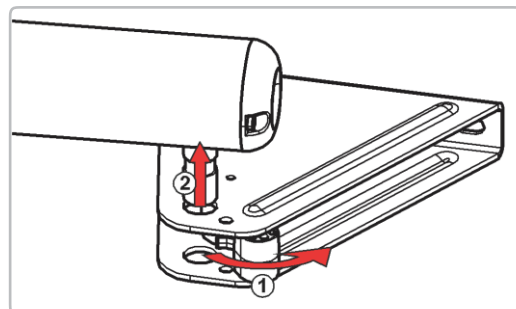

- 7 Ustawić ponownie uchwyt mocujący skrzydło, a następnie zaznaczyć otwory mocowania **pośrodku podłużnych otworów**.

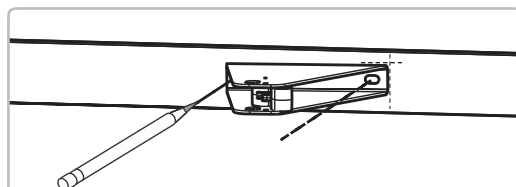

- 8 Przewiercić w skrzydłach otwory o średnicy 8.

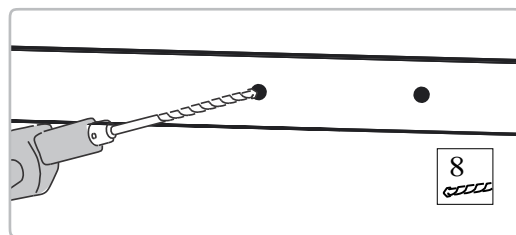

- 9 Zamocować uchwyt mocujący skrzydło w dwóch punktach na skrzydłach bramy, przy użyciu śrub dostosowanych do materiału, z którego jest wykonane wzmocnienie, oraz podkładek (11) dostarczonych w zestawie.



Należy koniecznie zamontować podkładki (11) dostarczone w zestawie.

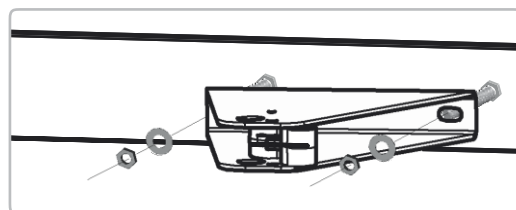

- 10 Zamontować siłownik.
Przypiąć element odblokowujący na trzpieniu napędowym w celu zablokowania trzpienia.



Trzeci otwór mocujący należy przewiercić dopiero po automatycznym przyuczeniu toru przesuwania skrzydeł bramy.

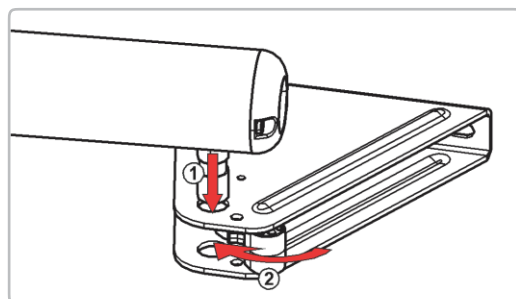

**Kontrola przed rozpoczęciem następnego etapu
Czy siłowniki są dokładnie wypoziomowane?**

4 Montaż modułu sterującego

Położenie modułu sterującego na słupku/na ścianie

Moduł należy zamontować od strony zasilania elektrycznego.

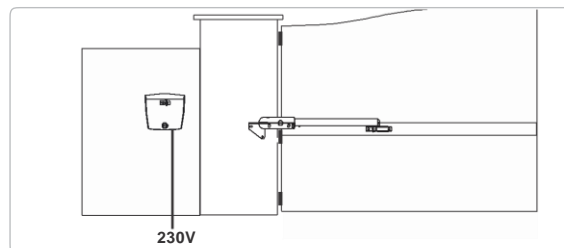

Montaż sznura uszczelniającego

Wprowadzić sznur uszczelniający (13) do górnej części modułu sterującego.

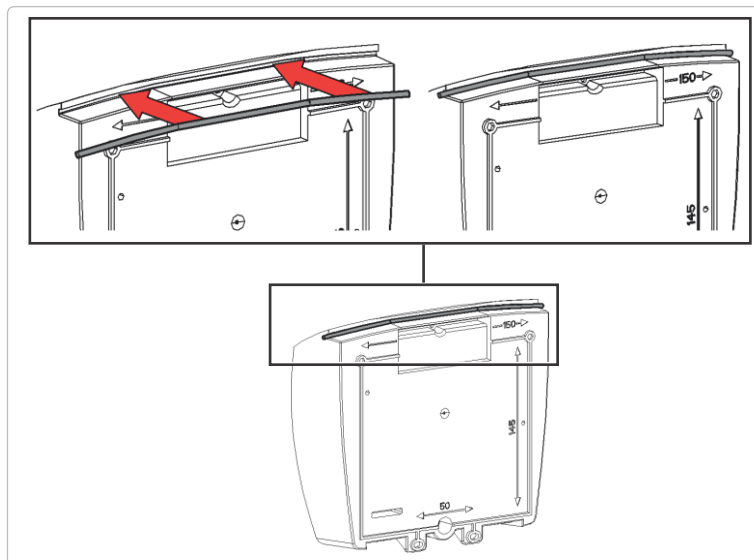

Mocowanie modułu sterującego do słupka

- 1 Umieścić kątownik mocujący moduł (17) przy słupku/ścianie. Sprawdzić jego wypoziomowanie, ustawiając poziomnicę w odpowiednim miejscu.
- 2 Zaznaczyć punkty mocowania kątownika.
- 3 Usunąć kątownik i przewiercić otwór w słupku/ścianie. Średnicę otworu należy określić na podstawie typu śrub stosowanych do mocowania (patrz strona 9).
- 4 Przymocować kątownik do słupka/ściany.
- 5 Ustawić spód modułu, aby zaznaczyć 2 punkty mocowania w dolnej części modułu.

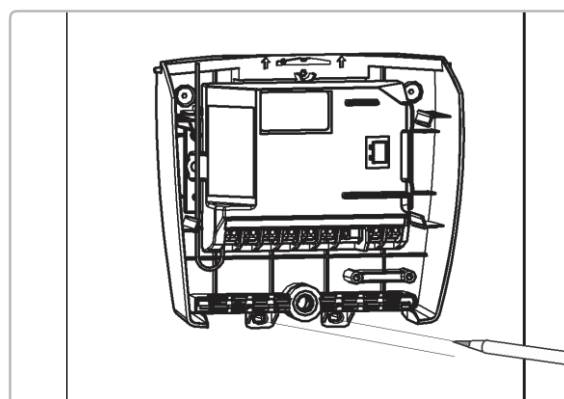
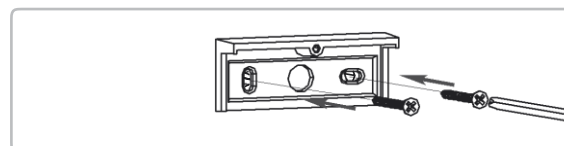
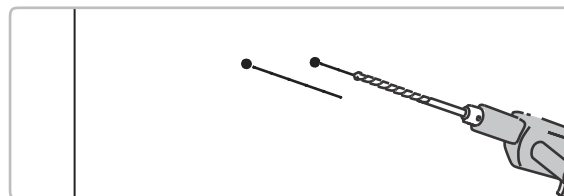
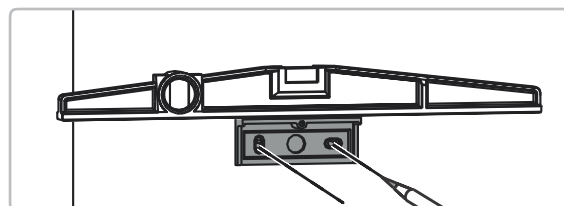

- 6 Usunąć spód modułu, a następnie przewiercić otwór w słupku/ścianie.
Średnicę otworu należy określić na podstawie typu śrub stosowanych do mocowania (patrz strona 9).

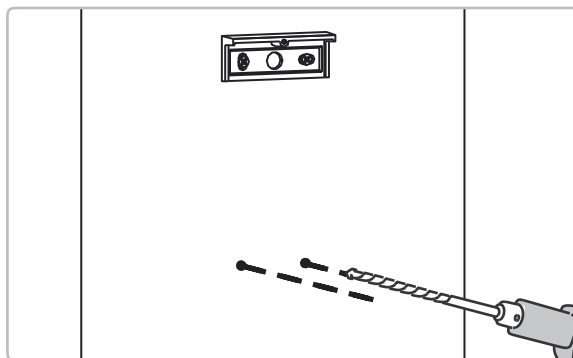

- 7 Przymocować spód modułu do słupka/ściany: 1 śruba (18) do przymocowania modułu do kątownika + 2 śruby do przymocowania modułu do słupka/ściany.

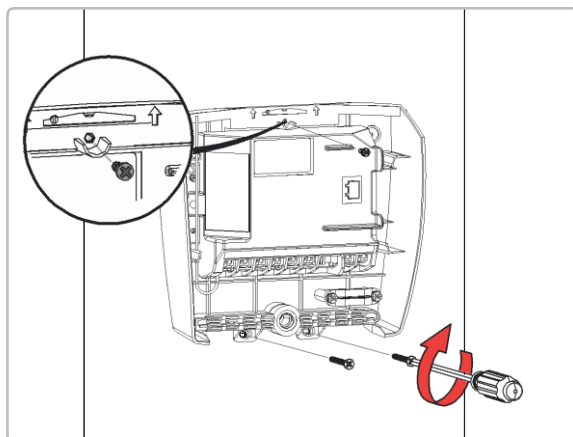

5 Podłączenie napędów

- i** Napęd M1 uruchamia skrzydło, które → otwiera się jako pierwsze i zamyka jako ostatnie,
→ otwiera się, aby umożliwić przejście pieszego przez bramę.

- 1 Gdy brama jest zamknięta, określć skrzydło, które będzie otwierać się jako pierwsze. M1 uruchamia skrzydło.

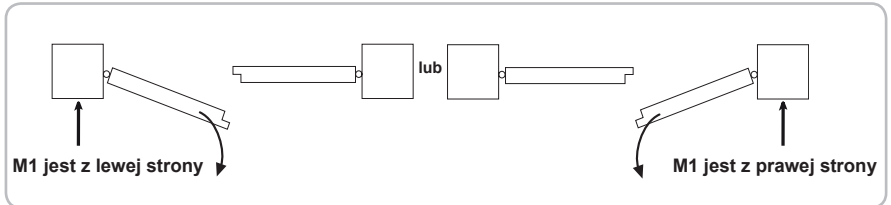

- 2 Podłączyć napędy w sposób wskazany w poniższej tabeli:

Podłączyć przewód...	do końcówki ...	
M1	niebieski	9
	brązowy	10
M2	niebieski	11
	brązowy	12

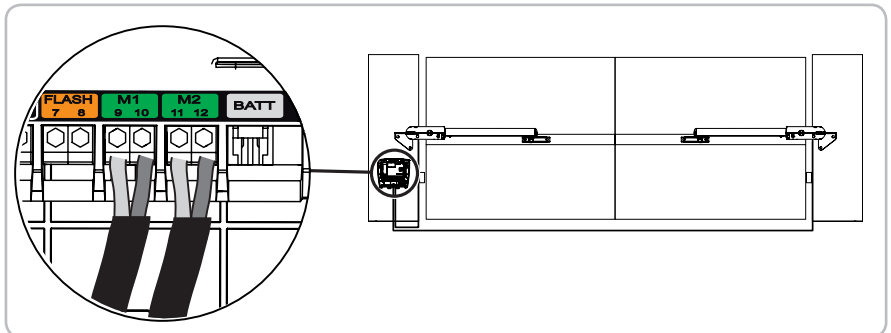

6 Podłączenie do sieci elektrycznej

! Należy sprawdzić, czy instalacja nie jest podłączona do zasilania.

■ Podłączenie modułu sterującego do zasilania sieciowego

- 1 W kablu typu 3 x 1,5 mm², przygotować 2 przewody 4 cm (fazowy i neutralny)

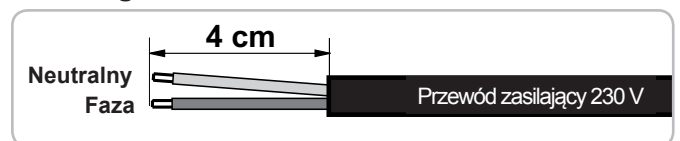

- 2 Podłączyć przewód fazowy i neutralny do końcówek 15 i 16 (czerwona naklejka "230 V" układu elektronicznego)

Zablokować przewód zasilający 230 V przy pomocy uchwyty do przewodów dostarczonego w zestawie (19).

Ustawić kostkę elektryczną na przewodzie uziemiającym (żółty/zielony) i umieścić w module sterującym.

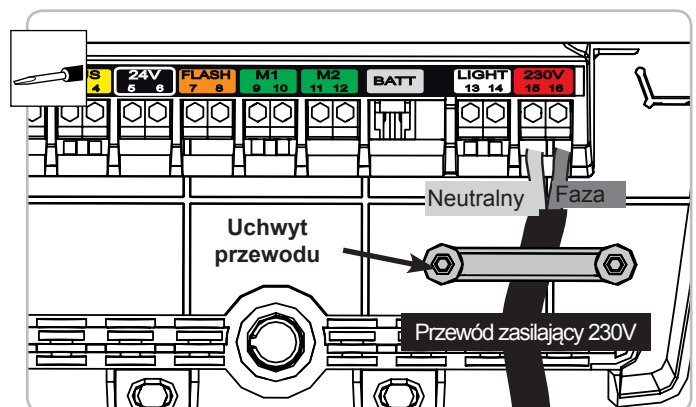

■ Inne podłączenia (opcjonalne)

- Fotokomórki (patrz strona 25)
- Pomarańczowe światło (patrz strona 26)
- Inne akcesoria (patrz strony od 26 do 28)

7 Uruchomienie

Prezentacja pilotów zdalnego sterowania



Piloty zdalnego sterowania dostarczane w zestawie (Keytis NS 2 RTS) są już zaprogramowane.

Przycisk 1  pilotów zdalnego sterowania umożliwia całkowite otwarcie bramy.

Przycisk 1

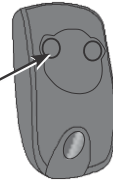

Przyklejenie naklejki modułu sterującego

Przykleić naklejkę (14) na module sterującym.

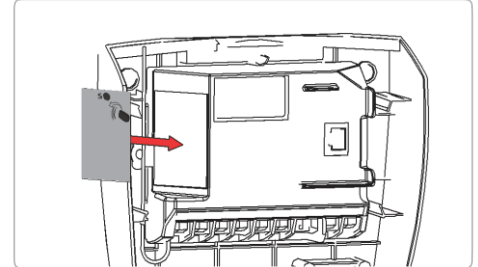

Podłączenie instalacji do zasilania

Włączyć zasilanie instalacji.

Kontrolka  na module sterującym miga (2 impulsy), informując, że napędy mają włączone zasilanie i czekają na regulację.

Jeżeli kontrolka  pozostaje zgaszona, patrz strona 30.

Ustawienie ogranicznika otwarcia





Ograniczniki otwarcia

Ograniczniki otwarcia są **wbudowane w siłownik**. Wyznaczają one granice przesuwania się bramy przy otwieraniu.

Przypomnienie: Instalacja musi być wyposażona w ograniczniki zamknięcia przymocowane do podłoża, które będą wyznaczać granice przesuwania bramy przy zamykaniu.

Na tym etapie wciśnięcie przycisku 1  zaprogramowanego pilota zdalnego sterowania spowoduje tylko otwarcie i zatrzymanie bramy (1. wciśnięcie = otwarcie, 2. wciśnięcie = zatrzymanie, 3. wciśnięcie = otwarcie, 4. wciśnięcie = zatrzymanie itd.), można będzie zatem ustawiać żądane położenie otwarcia wiele razy. Zamknięcie bramy będzie możliwe dopiero po zainstalowaniu ograniczników otwarcia.

- 1 Wcisnąć przycisk 1  pilota.
> Po kilku sekundach pierwsze skrzydło bramy otwiera się z niewielką prędkością.
Jeżeli skrzydło bramy nie otwiera się, należy sprawdzić, czy napędy są okablowane w sposób opisany na stronie 18.
- 2 Wcisnąć ponownie przycisk 1  pilota zdalnego sterowania, aby zatrzymać skrzydło bramy w żądanym położeniu otwarcia.
- 3 Ustawić ograniczniki otwarcia w taki sposób, aby stykały się ze śrubą z nakrętką kulkową siłownika, a następnie dokręcić je przy pomocy 6-kątnego klucza imbusowego o średnicy 3 (2 śruby na ogranicznik).

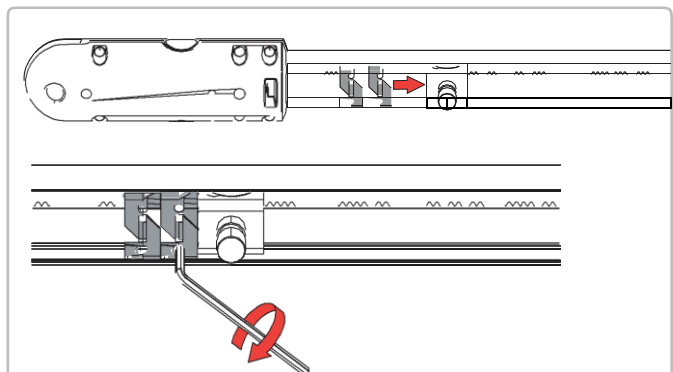
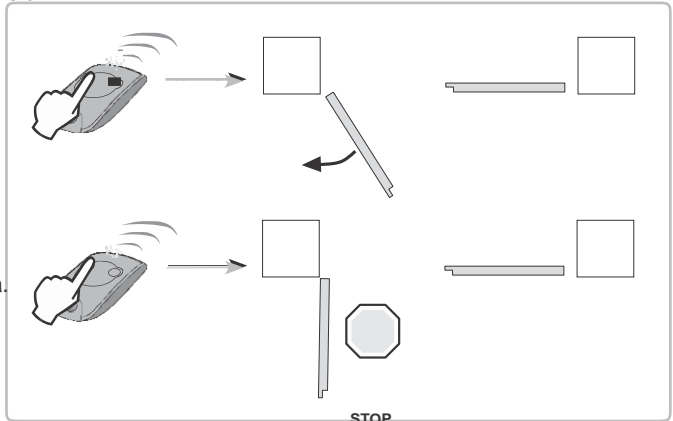

Wykonać 2 obroty kluczem po osiągnięciu punktu styku.

- 4 Wcisnąć przycisk 1  pilota.
> Otwiera się drugie skrzydło bramy.

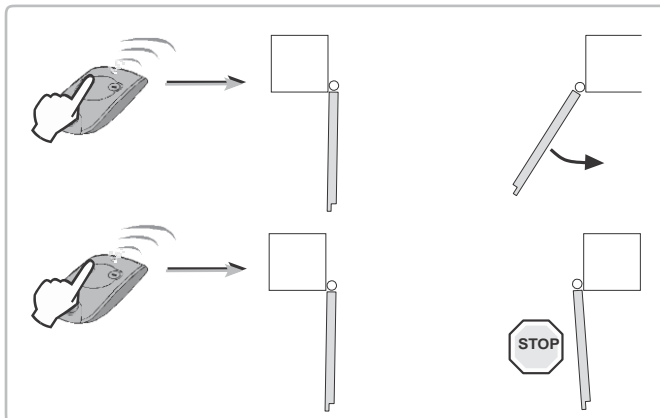

- 5 Wcisnąć ponownie przycisk 1  pilota zdalnego sterowania, aby zatrzymać skrzydło bramy w żądanym położeniu otwarcia.

- 6 Ustawić ograniczniki otwarcia w taki sposób, aby stykały się ze śrubą z nakrętką kulkową siłownika, a następnie dokręcić je przy pomocy 6-kątnego klucza imbusowego o średnicy 3 (2 śruby na ogranicznik).

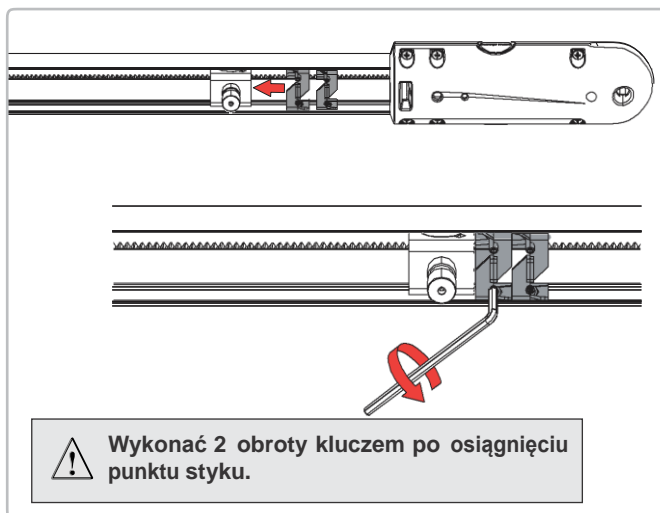

- 7 Wcisnąć przycisk 1  pilota zdalnego sterowania, aby zamknąć całkowicie bramę.

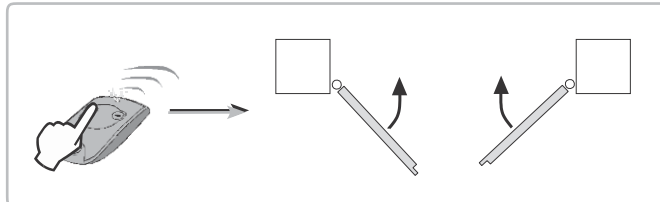

Kontrola przed rozpoczęciem następnego etapu

Czy położenie ogranicznika otwarcia zostało ustawione w każdym napędzie?

Uruchomienie przyłączenia toru przesuwania skrzydeł



Układ elektroniczny Somfy programuje automatycznie: tor przesuwania bramy w celu całkowitego otwarcia i zamknięcia skrzydeł oraz położenie ograniczników. Zapisanie tej informacji umożliwia wykrycie wszelkich nieprawidłowości w działaniu napędu.

 **Podczas przyłączenia toru przesuwania skrzydeł należy ustawić się w zwykłej odległości od bramy.**

Wcisnąć przycisk 1  pilota, aby spowodować CAŁKOWITE otwarcie/zamknięcie bramy.

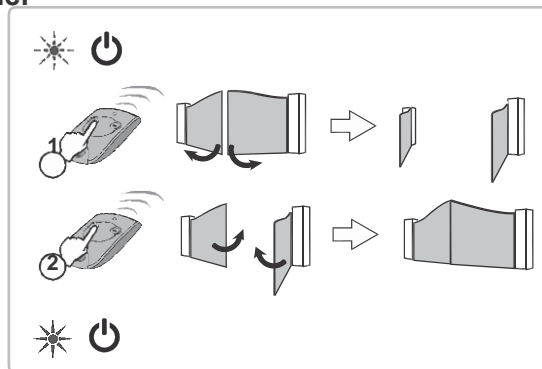
Kontrolka  modułu sterującego powinna ŚWIECIĆ SIĘ W SPOSÓB CIĄGŁY.



Jeżeli kontrolka  nadal miga po zakończeniu 1 kompletnego cyklu otwarcia/zamknięcia, uruchomić kolejny cykl otwarcia/zamknięcia. Jeżeli kontrolka  wciąż miga, należy zapoznać się z informacjami dotyczącymi usuwania usterek na stronie 30.

 **Nie należy przerywać ruchu bramy (całkowite otwarcie /zamknięcie). W przypadku przerwania ruchu bramy, przyłączenie zostanie automatycznie wznowione przy kolejnym otwarciu.**

Zakończenie mocowania uchwyty skrzydła

Po udanym, automatycznym przyuczeniu, zabezpieczyć mocowanie uchwyty skrzydła, blokując je przy pomocy trzeciego otworu mocującego.

- 1 Odpiąć element odblokowujący trzpienia napędowego w celu zablokowania siłownika uchwyty.

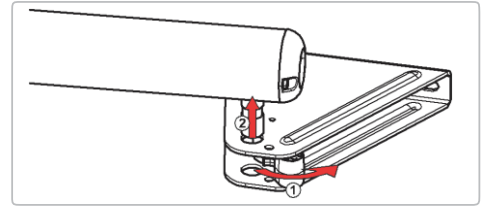

- 2 Zaznaczyć środkowy punkt mocowania uchwyty. Przewiercić w skrzydłach otwory o średnicy 6.

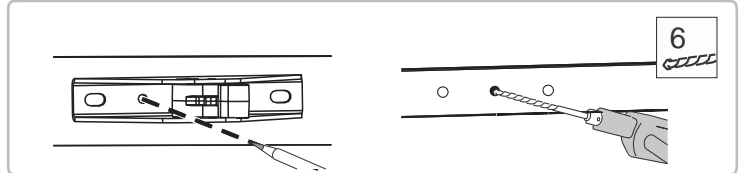

- 3 Zamocować kątownik, a następnie ponownie zamontować siłownik.

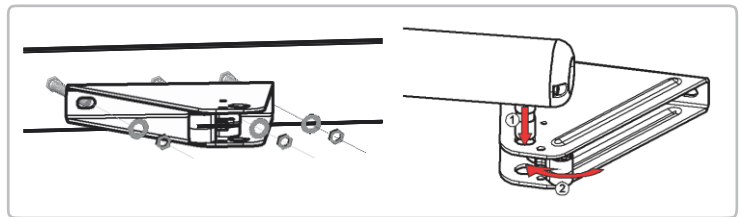

Sprawdzenie położenia anteny

Prawidłowe położenie anteny ma zasadnicze znaczenie dla optymalnego działania.



Nigdy nie należy przycinać przewodu anteny.

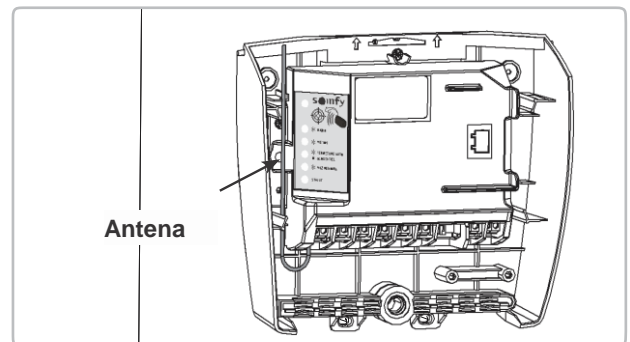

Zamknięcie obudowy modułu sterującego

- 1 Przykleić naklejkę informacyjną (7) na spodzie pokrywy modułu sterującego.

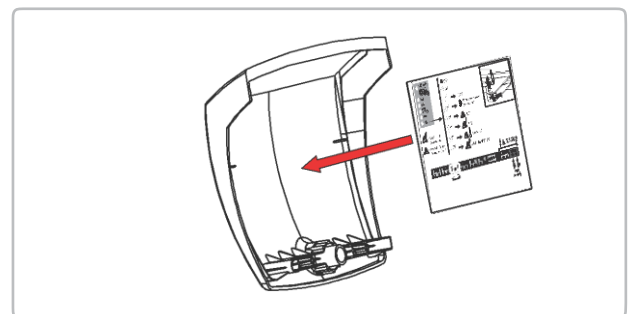

- 2 Zamknąć obudowę modułu sterującego i przykręcić pokrywę.

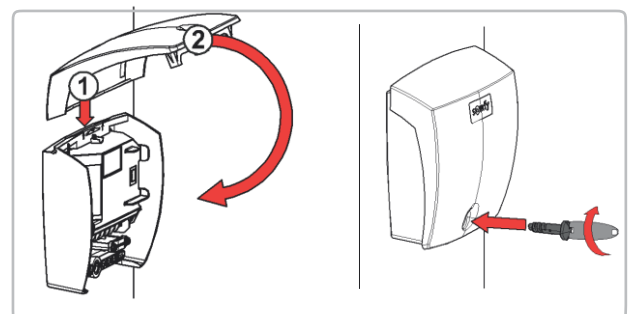

NAPĘDY SĄ GOTOWE DO DZIAŁANIA

INDYWIDUALNE USTAWIENIA INSTALACJI

Działanie domyślne

Działanie bramy w trybie sekwencyjnym i w trybie całkowitego otwarcia

Sukcesywne wciskanie tego samego przycisku pilota powoduje następujące działanie bramy: **otwarcie, zatrzymanie, zamknięcie, zatrzymanie, otwarcie** itd.

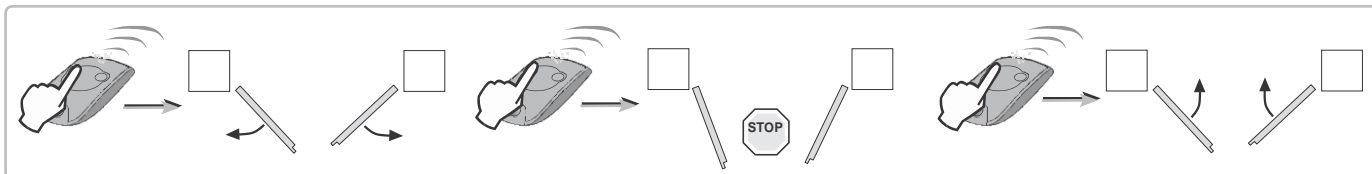

Całkowite otwarcie przez wciśnięcie przycisku 1.

Zatrzymanie bramy w ruchu poprzez ponowne wciśnięcie przycisku 1.

Zamknięcie przez ponowne wciśnięcie przycisku 1.

Wykrycie przeszkody

Jeżeli podczas zamykania bramy zostanie wykryta przeszkoda (oddziaływanie nietypowej siły na napęd), brama zatrzymuje się, a następnie ponownie otwiera.

Jeżeli podczas otwierania bramy zostanie wykryta przeszkoda (oddziaływanie nietypowej siły na napęd), brama zatrzymuje się.

Zamykanie automatyczne

Środki ostrożności

Do używania bramy w trybie automatycznym, zgodnie z normą EN 12 453, konieczny jest montaż zestawu fotokomórek (patrz opis okablowania na stronie 25).

Somfy zaleca zainstalowanie pomarańczowego światła (patrz opis okablowania na stronie 26) oraz oświetlenia strefowego (patrz opis okablowania na stronie 26).

Włączenie trybu automatycznego zamykania

i Tryb automatyczny można uaktywnić tylko w przypadku, gdy jest zamontowany zestaw fotokomórek (patrz opis okablowania na stronie 25).

Pilota zdalnego sterowania należy umieścić na układzie elektronicznym modułu sterującego, aby uzyskać dostęp do ustawień. W przypadku pilota z 3 przyciskami dostęp do ustawień jest niemożliwy.

- 1** Umieścić zaprogramowanego pilota z 2 lub 4 przyciskami w miejscu z rysunkiem tarczy.

Wciskać przycisk 1 pilota do momentu, aż kontrolka zacznie migać.

- 2** Wciskać przycisk 2 pilota do momentu, aż kontrolka zgaśnie, a następnie zaświeci się światłem ciągłym.

Zwolnić przycisk.
> Kontrolka miga.

- 3** Wcisnąć 2 razy przycisk 1 pilota.

> Kontrolka pozostaje zapalona, informując włączonym trybie automatycznym.

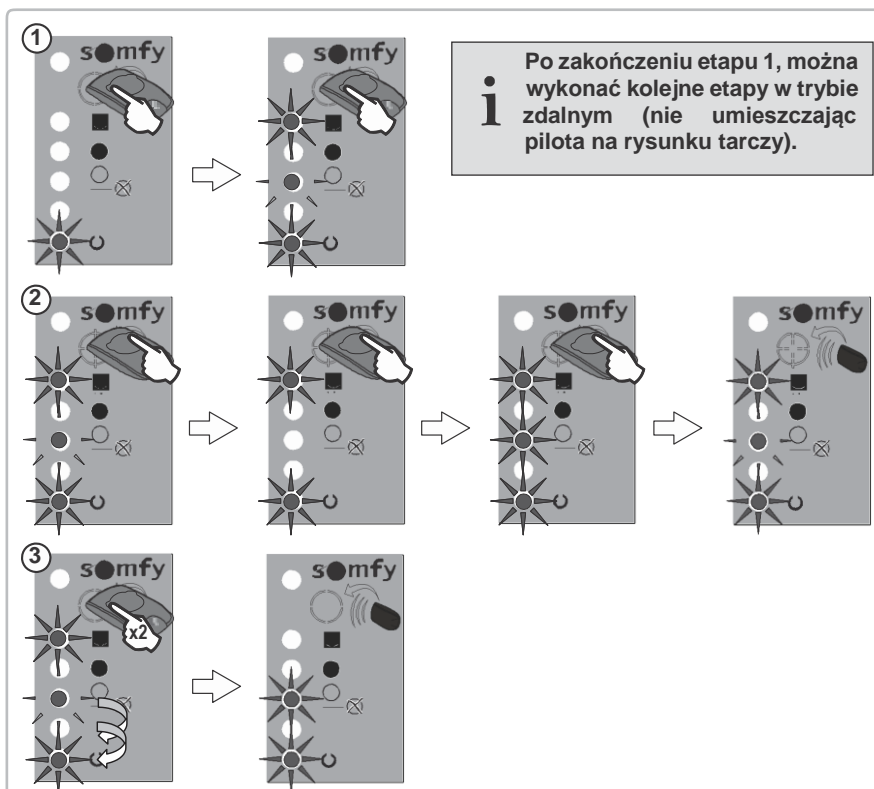

Wyłączenie trybu automatycznego zamykania

Aby wyłączyć tryb automatycznego zamykania i wrócić do trybu sekwencyjnego, **powtórzyć etap 1 opisany powyżej, a następnie wcisnąć krótko przycisk 2** pilota, kontrolka zgaśnie, po czym zacznie migać. Wcisnąć 2 razy przycisk 1 pilota.

Działanie bramy w trybie automatycznego zamykania

W trybie automatycznym brama zamyka się samoczynnie po 30 sekundach. Przejście przed fotokomórkami, gdy brama jest otwarta lub w trakcie otwierania, powoduje jej automatyczne zamknięcie po upływie 5 sekund. W przypadku wykrycia przeszkody podczas zamykania, brama zatrzymuje się, następnie ponownie się otwiera, a potem automatycznie zamyka.

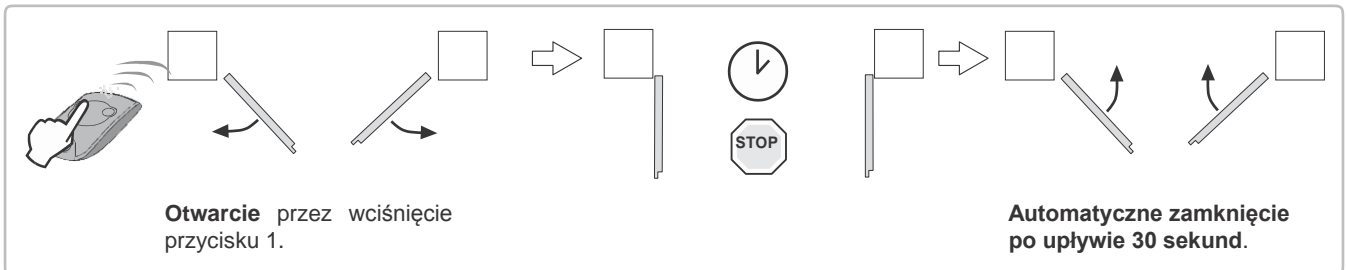

Można **przytrzymać bramę w położeniu otwartym**, wciskając ponownie przycisk 1, co spowoduje anulowanie polecenia automatycznego zamknięcia bramy. W celu zamknięcia bramy trzeba ponownie wcisnąć przycisk 1.

Otwarcie umożliwiające przejście pieszego

Aktywacja funkcji otwarcia umożliwiającego przejście pieszego

Funkcję otwarcia umożliwiającego przejście pieszego można uaktywnić przy pomocy przycisku zaprogramowanego pilota z 2 lub 4 przyciskami (patrz "Zestaw przycisków pilota zdalnego sterowania" na następnej stronie).

- 1 Umieścić już zaprogramowanego pilota w miejscu z rysunkiem tarczy.
- 2 Wcisnąć krótko przeznaczony do aktywacji przycisk pilota.
> Kontrolki i zapalają się, po czym gasną. Funkcja otwarcia umożliwiającego przejście pieszego zostaje uaktywniona w tym przycisku.

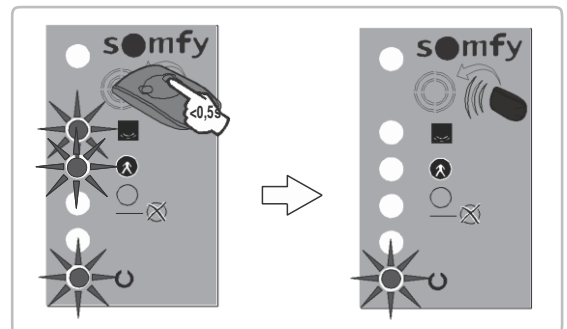

Wyłączenie funkcji otwarcia umożliwiającego przejście pieszego

Aby wyłączyć funkcję otwarcia umożliwiającego przejście pieszego w tym przycisku, wykonać ponownie procedurę aktywacji tej funkcji (opisaną poniżej) dla tego przycisku.

Działanie bramy w trybie otwarcia umożliwiającego przejście pieszego

Otwarcie częściowe (napęd M1) poprzez wciśnięcie aktywnego przycisku.

Zatrzymanie bramy w ruchu poprzez ponowne wciśnięcie aktywnego przycisku.

Zamknięcie przez ponowne wciśnięcie aktywnego przycisku.

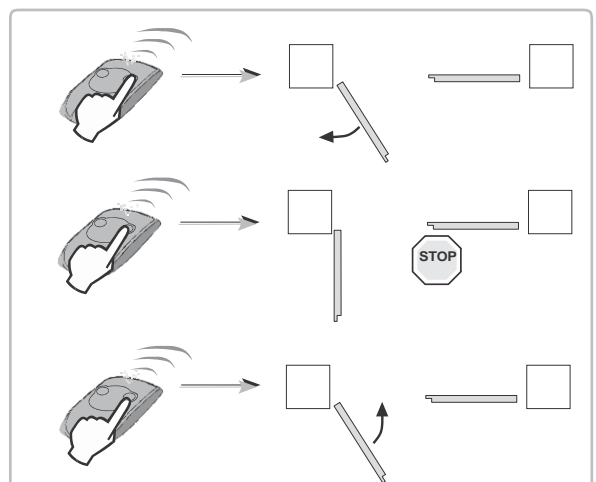

Programowanie pilotów

Zestaw przycisków pilota zdalnego sterowania z 2 lub 4 przyciskami

Każdy przycisk pilota można zaprogramować w pamięci na sterowanie całkowitym otwarciem bramy.

Następny przycisk, jeżeli jest aktywny (za wyjątkiem przycisku 1), pozwala na uruchomienie funkcji otwarcia umożliwiającego przejście pieszego (w celu włączenia funkcji otwarcia umożliwiającego przejście pieszego, patrz strona 23).

i Zaprogramowanie otwarcia umożliwiającego przejście pieszego w przycisku 1 jest niemożliwe.

Wolne przyciski lub nieaktywny przycisk otwarcia umożliwiającego przejście pieszego mogą być wykorzystane do sterowania innymi automatycznymi mechanizmami (brama garażu, roleta itd.).

Możliwe kombinacje przycisków całkowitego otwarcia / otwarcia umożliwiającego przejście pieszego:

2 przyciski

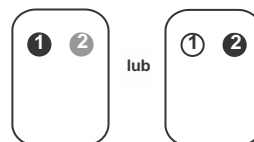

4 przyciski

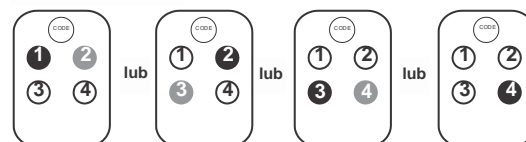

● Całkowite otwarcie ● Otwarcie umożliwiające przejście pieszego (jeśli funkcja jest aktywna) ○ Wolne

Zaprogramowanie pilota zdalnego sterowania z 2 lub 4 przyciskami

- 1 Umieścić pilota do zaprogramowania w miejscu z rysunkiem tarczy.
- 2 Wcisnąć krótko przycisk pilota przeznaczony do sterowania CAŁKOWITYM otwarciem bramy.
> Kontrolka zapala się, a potem gaśnie, gdy przycisk pilota zostanie zwolniony. Przycisk został zaprogramowany.

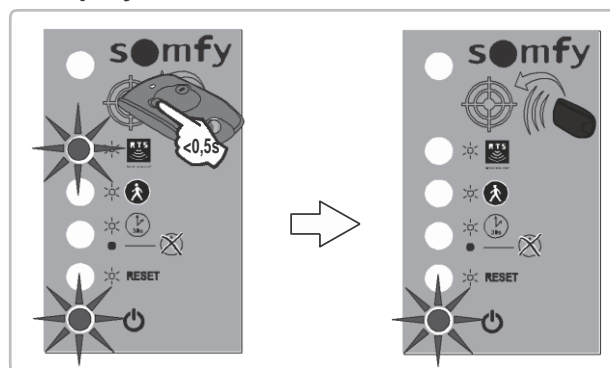

Piloty zdalnego sterowania z 3 przyciskami

- Zaprogramowanie pilota zdalnego sterowania z 3 przyciskami

- 1 Umieścić pilota do zaprogramowania w miejscu z rysunkiem tarczy.
- 2 Wcisnąć krótko przycisk Góra lub Dół na pilocie. > Kontrolka zapala się, a następnie gaśnie. Pilot został zaprogramowany.

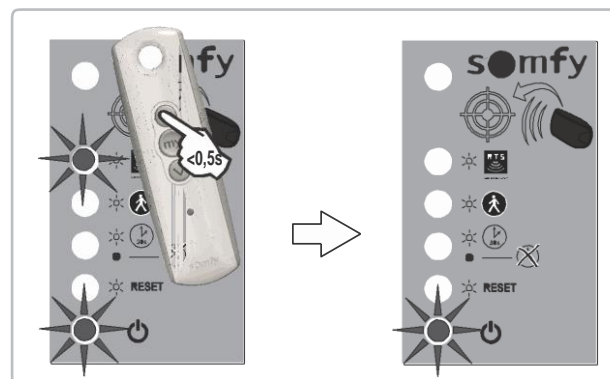

Działanie pilota zdalnego sterowania z 3 przyciskami

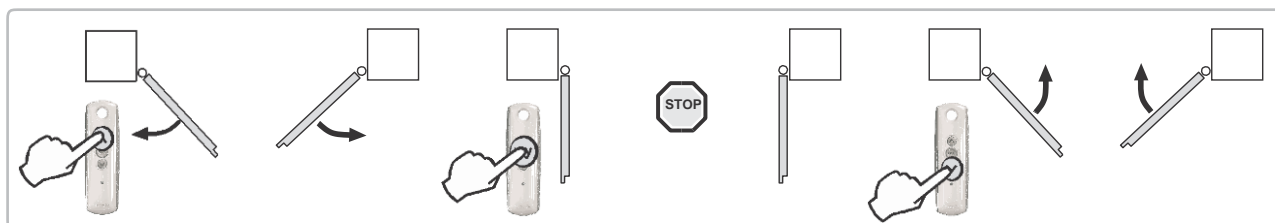

Otwieranie przez naciśnięcie przycisku Góra

Zatrzymanie bramy w ruchu poprzez wciśnięcie środkowego przycisku.

Zamykanie przez naciśnięcie przycisku Dół.

Piloty zdalnego sterowania lub nadajniki z 3 przyciskami nie pozwalają na otwarcie bramy w trybie umożliwiającym przejście pieszego.

! Jeżeli zaprogramowanych jest 16 pilotów zdalnego sterowania, w chwili programowania 17. pilota, pilot zapisany jako pierwszy zostanie wykasowany itd.

Okablowanie akcesoriów

■ Ogólny schemat okablowania akcesoriów

i Jeżeli do końcówki BUS układu elektronicznego będzie podłączonych wiele akcesoriów, zalecamy zastosowanie przewodu o przekroju $0,3 \text{ mm}^2$ (np. przewodu telefonicznego), zamiast przewodu o przekroju $0,75 \text{ mm}^2$.

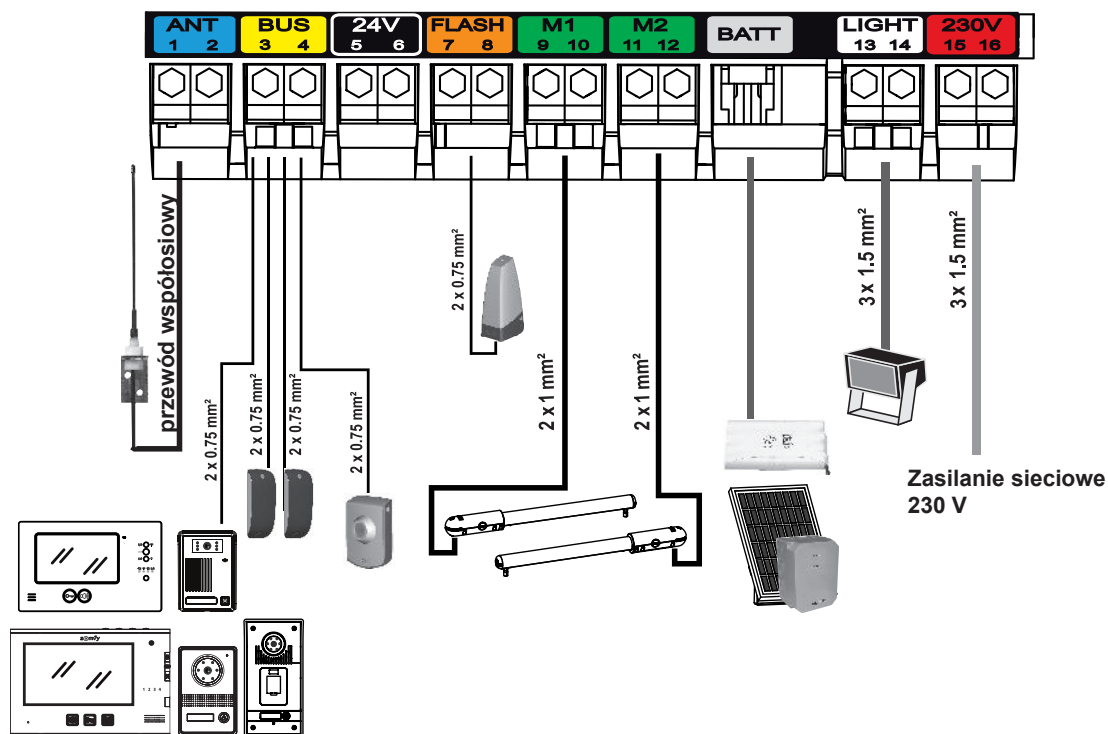

■ Fotokomórki

2400939

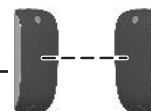

Zgodnie z normą EN 12453, odnoszącą się do bezpieczeństwa użytkownika bram garażowych i bram wjazdowych o napędzie elektrycznym, stosowanie modułu TAHOMA do sterowania automatyką bramy garażowej lub bramy wjazdowej, gdy te nie znajdują się w polu widzenia użytkownika, wymaga obowiązkowo zamontowania urządzenia zabezpieczającego typu fotokomórka w tym mechanizmie. Prawidłowość działania fotokomórek należy kontrolować maksymalnie co 6 miesięcy.

W skład zestawu fotokomórek wchodzi:

- fotokomórka nadawcza (TX),
- fotokomórka odbiorcza (RX).

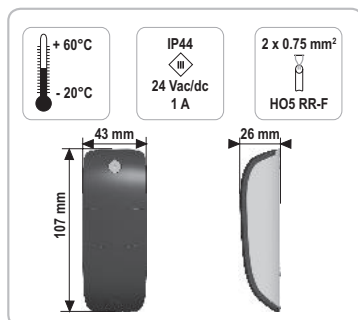

● Umiejscowienie fotokomórek

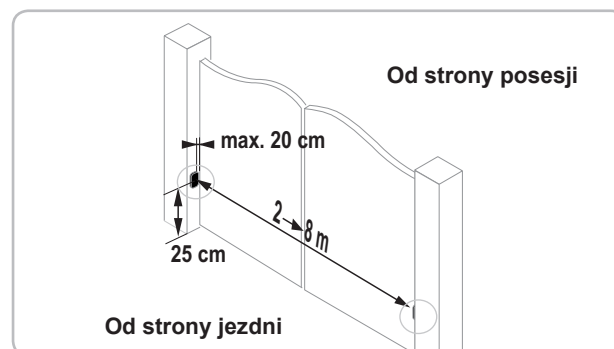

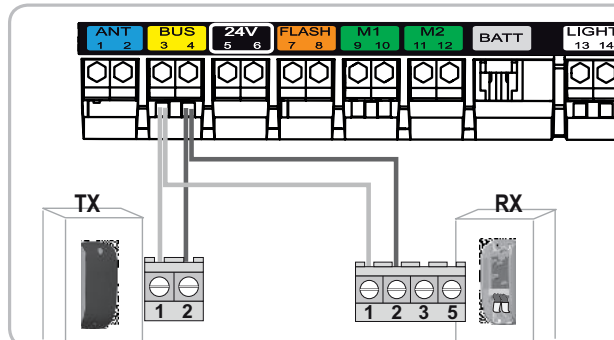

● Okablowanie zestawu fotokomórek

	TX		RX			
	1	2	1	2	3	5
Żółta naklejka (BUS)	3	4	3	4	X	X





Rozpoznanie fotokomórek przez układ elektroniczny napędu w trybie sekwencyjnym

- 1 Umieścić zaprogramowanego pilota z 2 lub 4 przyciskami w miejscu z rysunkiem tarczy.

Wcisnąć przycisk 1  pilota do momentu, aż kontrolka  zacznie migać.

i Po zakończeniu etapu 1, można wykonać kolejne etapy w trybie zdalnym (nie umieszczając pilota na rysunku tarczy).

- 2 Wcisnąć krótko przycisk 2  pilota, kontrolka  zgaśnie, po czym zacznie migać.

- 3 Wcisnąć 2 razy przycisk 1  pilota.

Uwaga: w trybie automatycznego zamykania fotokomórki są rozpoznawane przez układ elektroniczny napędu w momencie aktywacji trybu automatycznego zamykania (patrz strona 22).

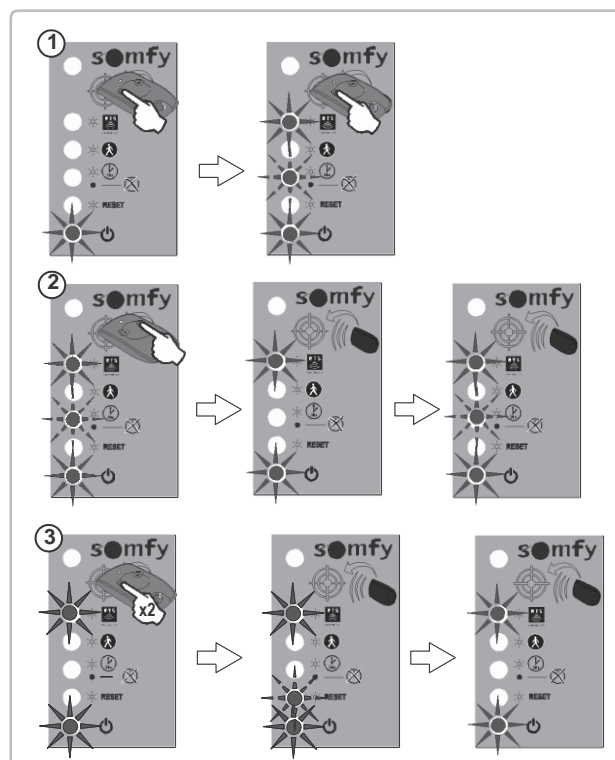

Usunięcie fotokomórek

W przypadku odłączenia fotokomórek:

- w trybie sekwencyjnym: powtórzyć procedurę rozpoznania fotokomórek przez układ elektroniczny napędu w trybie sekwencyjnym, - w trybie automatycznego zamykania: powtórzyć procedurę aktywacji trybu automatycznego zamykania opisaną na stronie 22.

Zasłonięte fotokomórki

Jeżeli fotokomórki zostaną zasłonięte podczas zamykania bramy, brama zatrzyma się i zacznie przesuwac w odwrotnym kierunku.

Pomarańczowe światło

2400596



Przewody pomarańczowego światła

Podłączyć pomarańczowe światło do końcówek 7 i 8 (pomarańczowa naklejka "FLASH") modułu sterującego.

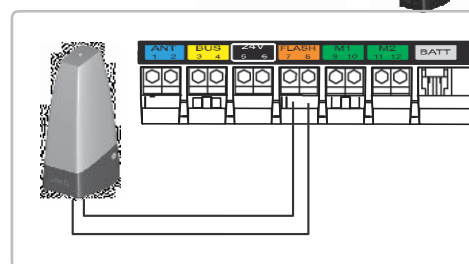

Sygnalizacja ruchu bramy

Pomarańczowe światło miga, gdy brama jest w

Oświetlenie strefy

! Element ten nie jest kompatybilny z zasilaniem energią słoneczną.

Podłączenie oświetlenia strefy

Podłączyć oświetlenie strefy do końcówek 13 i 14 (biała naklejka "LIGHT") modułu sterującego.

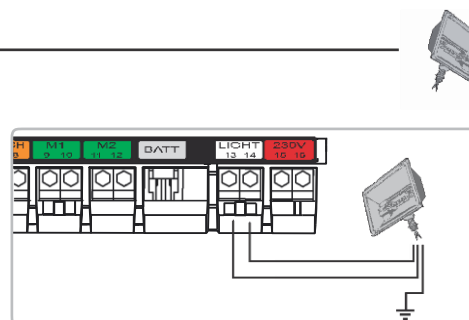

Sygnalizacja ruchu bramy

Oświetlenie strefy zapala się za każdym razem, gdy uruchamiany jest napęd. Gaśnie automatycznie po upływie 1 minuty 30 sekund od zakończenia ruchu.



! Element ten nie jest kompatybilny z zasilaniem energią słoneczną.

Zapasowy akumulator zapewnia działanie bramy (jednoczesny ruch skrzydeł) w przypadku usterki układu elektrycznego. Akumulator jest wbudowany w moduł sterujący napędu i bezpośrednio z nim połączony. Aby wydłużyć czas działania akumulatora, przewodowe systemy sterowania zostają odłączone; sterowanie bramą zapewniają tylko piloty zdalnego sterowania i nadajniki na fale radiowe.

Gdy napęd działa w oparciu o zapasowy akumulator, kontrolka  miga (1 impuls).

Dane techniczne akumulatora

- Czas działania: 10 cykli w trybie ciągłym, albo 24 godziny, jeśli brama jest w dobrym stanie technicznym.
- Optymalny czas ładowania akumulatora przed użyciem: 48 godzin.
- Trwałość akumulatora: 3 lata.

W celu zapewnienia optymalnej trwałości akumulatora, 3 razy w roku należy odłączyć zasilanie elektryczne bramy, aby umożliwić jej zasilanie z akumulatora w trakcie kilku cykli działania.

Przewody i montaż akumulatora

Podłączyć akumulator do przewidzianej w tym celu końcówki (szara naklejka "BATT") modułu sterującego.

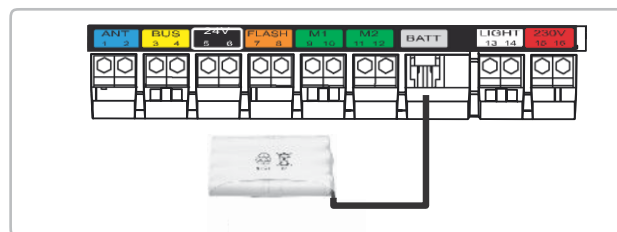

Zamontować akumulator w układzie elektronicznym modułu sterującego przy pomocy dwustronnej taśmy klejącej.

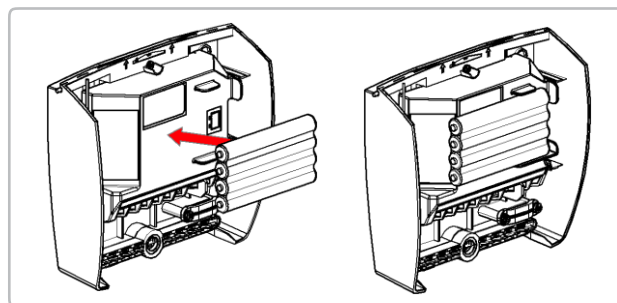

Przełącznik kluczowy



! Element ten nie jest kompatybilny z zasilaniem energią słoneczną. Zalecamy użycie radiowego panelu z kodem (strona 28).

Podłączyć przełącznik kluczowy do końcówek 3 i 4 (żółta naklejka "BUS") modułu sterującego.

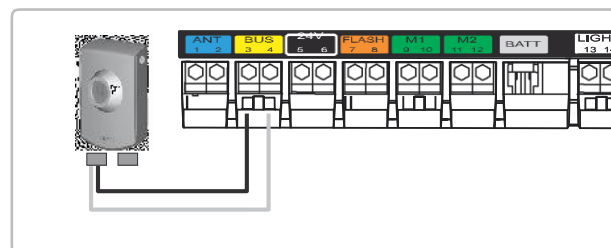

Wideo domofon

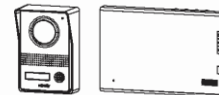

! Element ten nie jest kompatybilny z zasilaniem energią słoneczną.

Podłączyć wyjście suchego styku (COM i NO) panelu zewnętrznego do końcówek 3 i 4 (żółta naklejka "BUS") układu elektronicznego napędu.

2401099 (V200 w kolorze czarnym)
2401210 (V200 w kolorze białym)

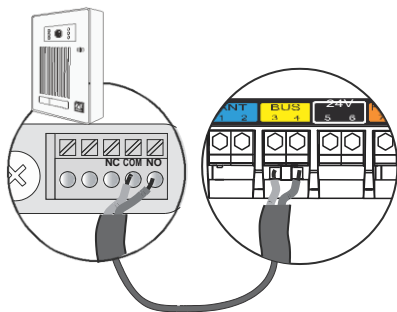

V200

2401163 (V400 w kolorze czarnym)
2401211 (V400 w kolorze białym)

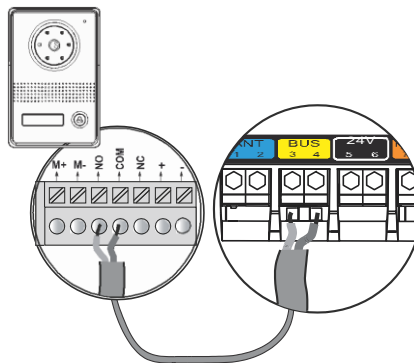

V400

2401164 (V600 w kolorze czarnym)

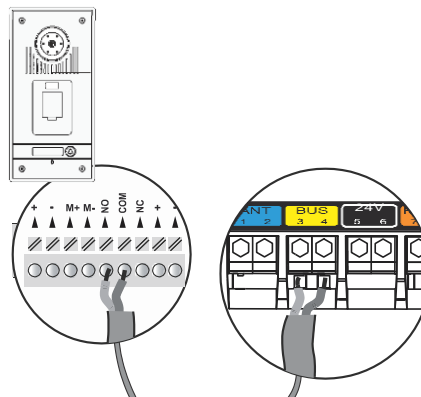

V600

Niezależna antena

2400472

Posiadająca większy zasięg antena niezależna może zastąpić antenę przewodową.

Należy umieścić ją na górze słupka i sprawdzić, czy jest odslonięta.

Antena jest podłączona do końcówek 1 i 2 (niebieska naklejka "ANT") modułu sterującego:

- rdzeń przewodu do końcówki 1,
- plecionkę przewodów masowych do końcówki 2.

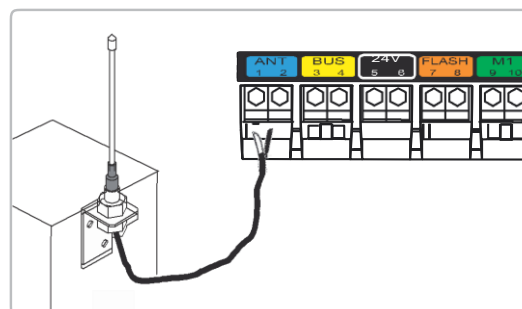

Radiowy panel z kodem

2400625



Pilot zdalnego sterowania do wielu urządzeń

2400660

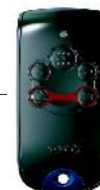

Pilot zdalnego sterowania z 2 przyciskami

Keytis NS 2 RTS

2400549



Pilot zdalnego sterowania z 4 przyciskami

Keytis NS 4 RTS

2400576



Zasilanie energią słoneczną - Zestaw Solar Set Somfy - nr kat. 24000961

 Nigdy nie należy podłączać napędu do zasilania 230 V, gdy jest podłączony do źródła zasilania energią słoneczną, ponieważ może to doprowadzić do uszkodzenia układu elektronicznego napędu.

Gdy napęd działa przy wykorzystaniu zasilania energią słoneczną:

- bramę można sterować tylko przy pomocy pilotów zdalnego sterowania i nadajników radiowych (sterowanie przewodowe jest nieaktywne),
- przewodowe akcesoria zabezpieczające (fotokomórki, pomarańczowe światło) są nadal aktywne.

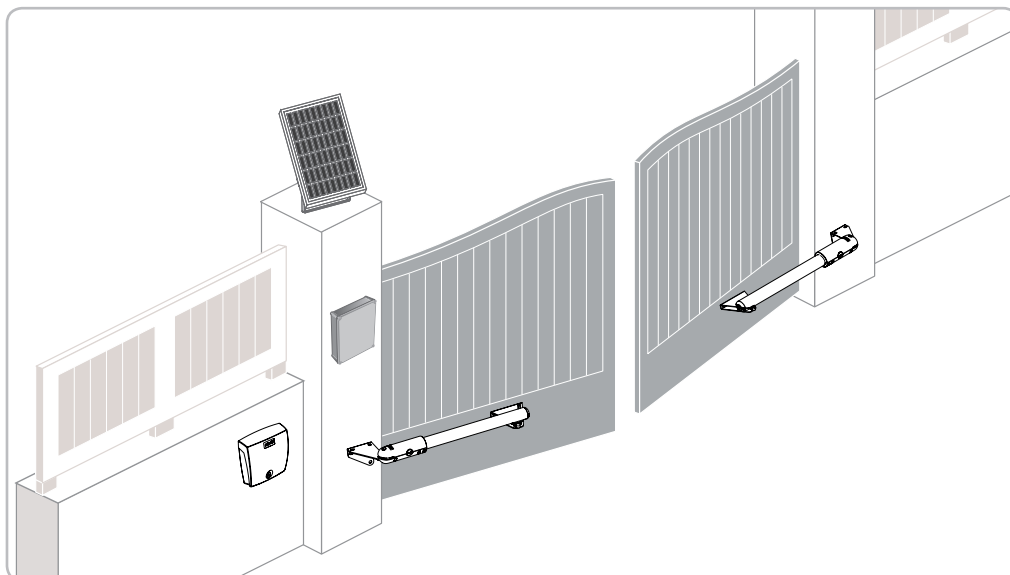

■ Podłączenie do źródła zasilania energią słoneczną

Podłączyć przewód doprowadzający zasilanie słoneczne do szarej końcówki "BATT" modułu sterującego napędem.

■ Rady dotyczące użytkowania

W przypadku bram z prętami zabezpieczyć obszar dostępny ręką od zewnętrznej strony posesji. Aby ograniczyć zużycie energii przez napęd bramy, zalecamy:

- zamykanie bramy w celu zapewnienia dłuższego czasu naładowania akumulatorów,
- niepozostawianie otwartej bramy na dłużej niż 2 dni,
- włączenie trybu automatycznego zamykania instalacji (patrz strona 22).

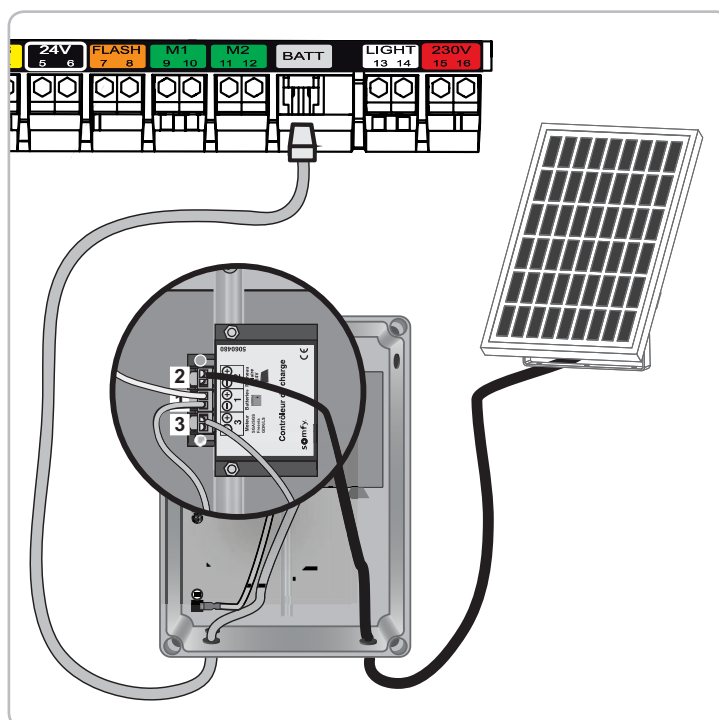



POMOC W USUWANIU USTEREK



Na czas czyszczenia lub wykonywania innych czynności konserwacyjnych należy wyłączyć zasilanie instalacji.

Diagnostyka

DIAGNOSTYKA		USUWANIE USTEREK
Napędy nie reagują na polecenia sterujące z pilota	Ograniczony zasięg działania pilota	- Sprawdzić baterię pilota (patrz poniżej "Wymiana baterii pilota"). - Sprawdzić antenę modułu sterującego (przewody, położenie - patrz strona 21). - Sprawdzić, czy żaden element zewnętrzny nie powoduje zakłóceń w przepływie fal radiowych (słup elektryczny, mur zbrojony itd.). W takim przypadku należy przewidzieć antenę zewnętrzną.
	Pilot nie zaprogramowany	Zaprogramować pilota (patrz strona 24).
Kontrolka  modułu sterującego jest zgaszona	Brak zasilania napędu	- Sprawdzić zasilanie sieciowe. - Sprawdzić przewód zasilający.
	Natężenie światła na zewnątrz bardzo słabe = napęd w trybie czuwania	W celu wykonania ustawień, należy zwiększyć natężenie oświetlenia zewnętrznego modułu sterującego (np. używając latarki).
Kontrolka  modułu sterującego miga:		
1 impuls	Tryb pracy z zasilaniem przez zapasowy akumulator	Sprawdzić zasilanie sieciowe.
2 impulsy	Napęd w trybie oczekiwania na przyłączenie toru przesuwania bramy	Należy ponownie rozpocząć przyłączenie toru przesuwania skrzydeł (patrz strona 20).
3 impulsy	Usterka fotokomórek:	Usunąć przeszkodę zasłaniającą fotokomórki.
	- Fotokomórki zasłonięte	Poprawić ustawienie fotokomórek (patrz instrukcja dostarczona wraz z fotokomórkami).
	- Fotokomórki nieprawidłowo ustawione	Przeprowadzić przewody do fotokomórek, zgodnie z instrukcjami podanymi na stronie 25.
	- Nieprawidłowo doprowadzone przewody fotokomórek	- Sprawdzić, czy fotokomórki są prawidłowo podłączone. - Jeżeli fotokomórki zostały odłączone celowo, a brama działa w trybie automatycznego zamykania, należy wyłączyć tryb automatycznego zamykania (patrz strona 22).
4 impulsy	Zwarcie na wyjściu BUS (końcówki 3-4) modułu sterującego	Sprawdzić akcesoria podłączone na wyjściu BUS modułu sterującego.
	5 impulsów	Włączone zabezpieczenie termiczne układu elektronicznego
6 impulsów	Zwarcie na wyjściu 24 V (końcówki 5-6) modułu sterującego	Sprawdzić urządzenie podłączone na wyjściu 24 V modułu sterującego.
	Zwarcie w obrębie pomarańczowego światła (końcówki 7-8) modułu sterującego	Sprawdzić przewody pomarańczowego światła (patrz strona 26).
	Zwarcie w obrębie napędu	Sprawdzić przewody napędu (patrz strona 18).
Tryb automatycznego zamykania nie włącza się (kontrolka  pozostaje zgaszona).	Fotokomórki nie są zainstalowane	Zamontować fotokomórki (patrz instrukcja dostarczona wraz z fotokomórkami w celu uzyskania informacji dot. montażu oraz strona 25 - okablowanie).

Pomoc techniczna

W przypadku dalszego występowania usterki lub jakichkolwiek innych problemów albo pytań dotyczących napędu, można skontaktować się z konsultantami Somfy.

Wymiana baterii pilota

Okres trwałości baterii wynosi zwykle 2 lata.

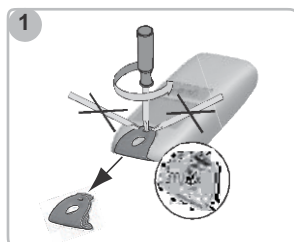

1 Wyjąć zatrzask pilota.

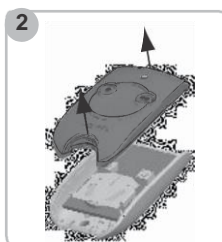

2 Otworzyć pilota.

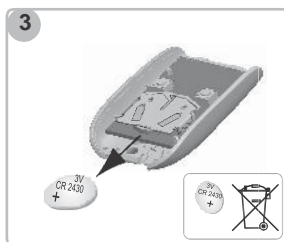

3 Wyjąć baterię przy pomocy śrubokręta.

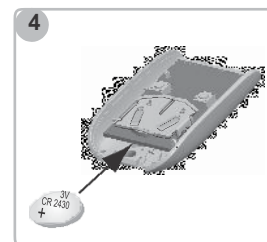

4 Wymienić baterię (3 V CR 2430).

Usunięcie ustawień

Zostaną usunięte następujące ustawienia: tor przesuwania skrzydeł i aktywacja trybu automatycznego zamykania bramy.

Kiedy należy usunąć ustawienia? Po przyczeniu toru przesuwania skrzydeł, przy zmianie położenia ogranicznika otwarcia lub modyfikacji przewodów napędów. W przypadku wykrycia nieoczekiwanej przeszkody wskutek normalnego zużycia bramy.

- 1 Umieścić zaprogramowanego pilota z 2 lub 4 przyciskami w miejscu z rysunkiem tarczy.

Wcisnąć przycisk 1 pilota do momentu, aż kontrolka  zacznie migać.

- 2 Wcisnąć jeden raz przycisk 1 pilota.

> Kontrolka RESET miga.

- 3 Wcisnąć przycisk 2 pilota do momentu, aż kontrolka RESET zapali się.

Zwolnić przycisk 2.
> Kontrolka  miga.

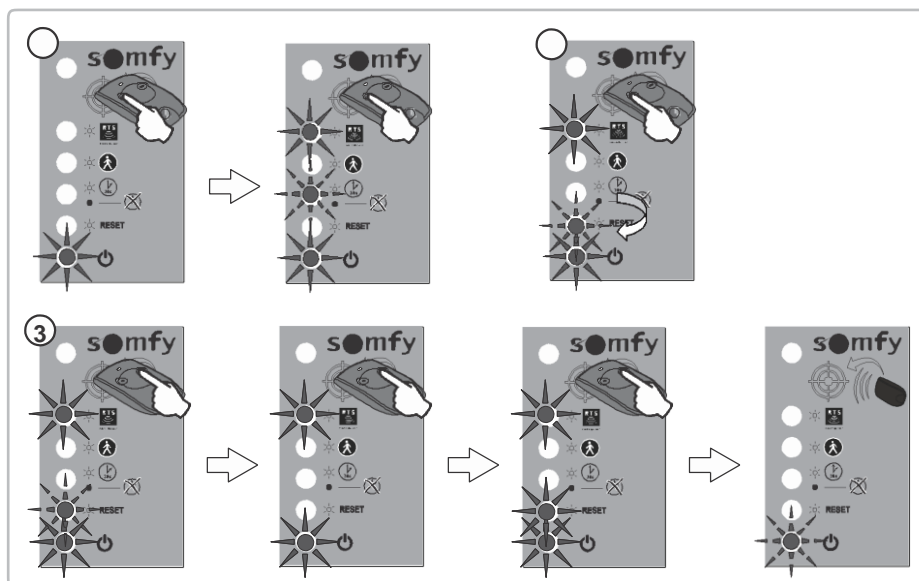

Usunięcie zaprogramowanych ustawień i pilotów

Zostaną usunięte następujące ustawienia: tor przesuwania skrzydeł, aktywacja trybu automatycznego zamykania bramy i wszystkie zaprogramowane piloty lub nadajniki radiowe.

- 1 Umieścić zaprogramowanego pilota z 2 lub 4 przyciskami w miejscu z rysunkiem tarczy.

Wcisnąć przycisk 1 pilota do momentu, aż kontrolka  zacznie migać.

- 2 Wcisnąć jeden raz przycisk 1 pilota.

> Kontrolka RESET miga.

- 3 Wcisnąć przycisk 2 pilota do momentu, aż zaświecą się wszystkie kontrolki.

Zwolnić przycisk 2.
> Kontrolka  miga.

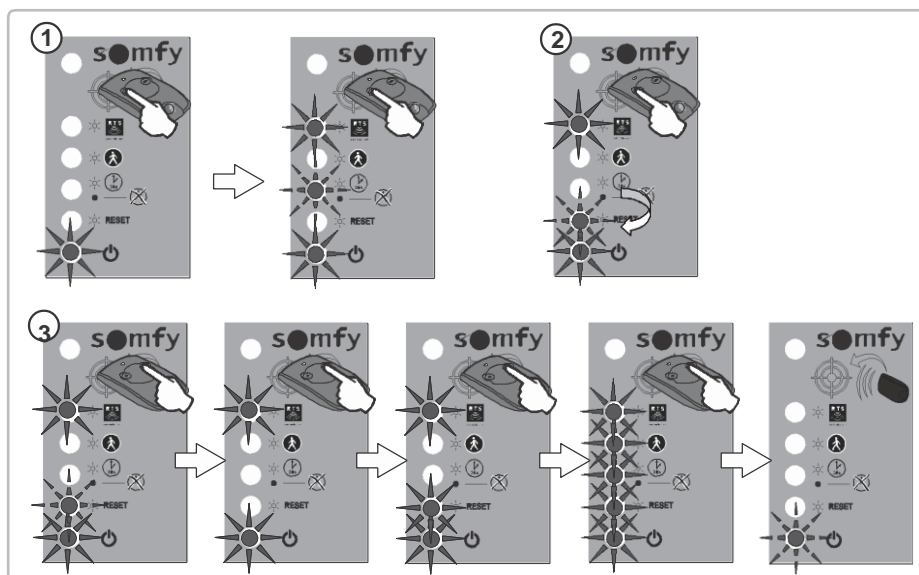

Odblokowanie / zablokowanie napędów

Po odblokowaniu napędów, bramę można przesunąć ręcznie w przypadku usterki elektrycznej.

Odblokowanie napędów

Odpiąć element odblokowujący, a następnie wyjąć siłownik z uchwytu mocującego skrzydło.

Zablokowanie napędów

Zamontować siłownik. Przypiąć element odblokowujący na trzpieniu napędowym w celu zablokowania trzpienia.

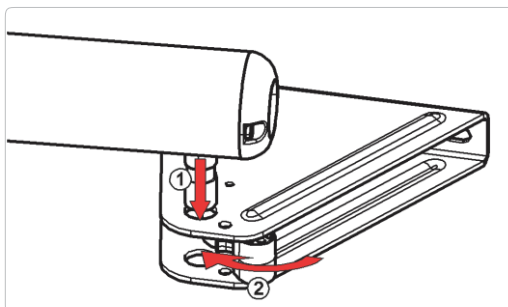
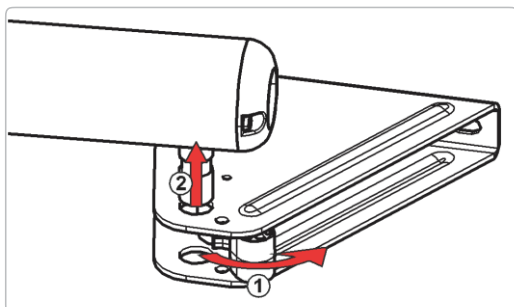

Somfy
50 Avenue du Nouveau Monde
BP 250 - 74307 Cluses Cedex
France

www.somfy.com

Somfy Sp. z o.o.
ul. Marywilska 34J
03-228 Warszawa
POLAND
tel. 801 377 199

www.somfy.pl

